

総合 カタログ Rental Guidance

建設機械総合レンタル・リース・販売・修理

株式会社 鳴浜リース



発電 / 溶接 / 照明機器



コンプレッサー / エアツール



車両系建設機械 / 舗装用機械



クレーン / フォークリフト



高所作業車



レンタカー各種



水中ポンプ / 高圧洗浄機



小型機械各種



足場機材



保安機材



計測機材



ハウス / 備品 / トイレ

株式会社鳴浜リースは、
環境省 Fun to Share に賛同しております

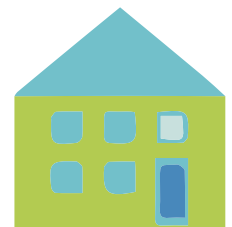
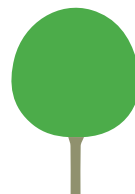

ご挨拶

当社は1969年の設立以降、建設用資機材のレンタル・販売・修理のサービスを提供して参りました。

お陰様を持ちまして、保有するレンタル機材が10,000点を超えたことを受け、このたび総合カタログを刷新し、機材の調べやすさと各機材の説明の充実を図りましたので、ぜひ本書を皆様でご活用頂きますようお願い申し上げます。

今後も、皆様のご厚誼にお応えできるよう機材とサービスの充実を図って参る所存でございますので、引き続きご愛顧賜りますようお願い申し上げます。

株式会社 鳴浜リース

代表取締役 川津 基

お願い

- レンタル基本約款は必ずお読みください。
- お取引（掛取引）に際しては事前にお申込みが必要です。ご希望のお客様はお気軽にお問い合わせください。
- ご注文は原則ファックス等の書面をお願いいたします。お客様の書式で構いませんので、会社名、現場名、担当者名、連絡先、商品名及び受取日等、必要事項をご連絡ください。
- レンタル品により、使用して頂く最低日数を設けているものがあります。
- レンタル品を受け取る際は、故障、破損及び欠品等が無いかお立ち合いをお願いいたします。
- レンタル品をご返却される際、当社はその検査に時間を要し、即日検査報告ができない場合がありますので、その際には後日報告を行うことにご了承ください。
- レンタル品が放射性物質、アスベスト又はダイオキシン等人体に重大な被害を及ぼす可能性がある物質により汚染された場合、当社はそのレンタル品の返却を受け付けません。またレンタル品は全損とし規定の金額をご請求させていただきます。
- レンタカーの車内等に置き忘れた物の保管期間につきましては、ご返却日より1ヶ月とさせていただきます。
- レンタカーの使用時におけるタイヤのパンクにつきましては、お手数ですが最寄りのガソリンスタンド等にて、自費で修理を行って頂きますようお願いいたします。
- レンタル機のバックホー等のキャタ外れが発生し、当社整備士が修理を行った場合、その費用は原則有償（出張修理の場合は出張費を含む）となりますのでご了承ください。
- 当社は、レンタル品を多くの皆様でご使用頂きたいと考えております。つきましては丁寧にお取り扱い頂くよう何卒ご協力ください。



担当者の名刺を
貼って下さい。

担当者の名刺を
貼って下さい。

レンタル基本約款

お取引前に必ずお読みください。

- 第1条 貸主は、借主に対し、レンタル料金を、機械が貸主の基地から搬出された日より、使用後、基地へ返還された日までの通算日数を乗じて請求いたします。
- 第2条 借主は、名称、住所、連絡先等、貸主が要求する事項の届出を行い、その変更があった場合には、その日から3日間以内に、変更の届出をいたします。
- 第3条 借主は、レンタル物件（以下物件）の使用保管場所について、貸主に対し届出を行い、変更があった場合には、その日から3日間以内に、変更の届出をいたします。
- 第4条 貸主は、レンタル料金、その他の費用の支払いを、借主に物件の引渡しを行う時、現金にて申し受けます。
- 第5条 貸主が承諾の上、借主の支払条件を別に定める際、次に該当する場合には、借主は期限の利益を失い、期間中のレンタル料金、その他の費用を直ちに支払い、貸主は、借主に何らの催告を要せず、物件を借主の負担により回収することができます。
1. 借主が、定めた支払条件に反して、貸主に対し、レンタル料金、その他の費用の支払いを怠ったとき。
 2. 借主が振出した手形、小切手が不渡りになったとき。
 3. 借主が第三者から仮差押え、仮処分又は強制執行を受けたとき。
- 第6条 借主は、善良なる管理者としての注意義務を以って物件を管理するものとし、不当な方法で使用したり、貸主に無断で転貸又は譲渡をすることは出来ません。
- 第7条 搬出入費用、燃料、油脂費用、水、その他使用に伴う費用は借主の負担といたします。
- 第8条 借主は、物件の破損及び故障については直ちに貸主に通知し、貸主に確認の上、必要な措置を講じるものとします。
- 第9条 機械等の物件が故障した場合、その為に生じた工事作業の遅延、その他一切の損害は貸主の負担といたしません。
- 第10条 レンタル期間中に生じた破損、欠品、盗難、紛失による損害は、借主の負担といたします。
- 第11条 借主は暴力団等反社会的勢力ではなく、かつ、何らの関係も持たないことを確約いたします。
- 第12条 本契約に違反した場合、直ちに契約を解除し、貸主は、借主に何らの催告を要せず物件を借主の負担により回収し、借主は期間中のレンタル料金、その他の費用を直ちに支払います。

●4.9トンクローラークレーン(5段)



LC785M

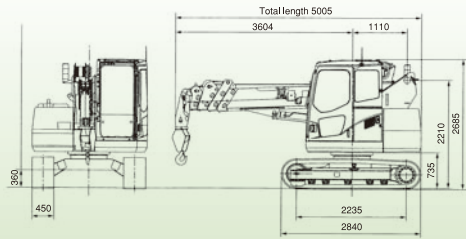
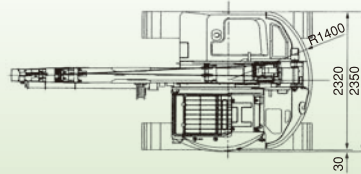
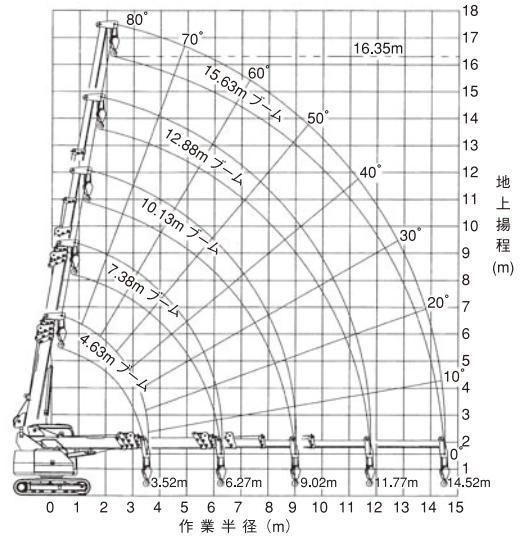

レンタル品名		4.9トンクローラークレーン(5段)
主な型式		LC785M
メーカー		前田製作所
寸法	機械質量(kg)	9,700
	全長(mm)	5,005
	全幅(mm)	2,350
	全高(mm)	2,685
	最大吊上荷重(kg/m)	4,900/2.1
	最大地上揚程(m)	16.35
	boom長さ(m)	4.63~15.63
	boom起伏角度(度)	-2~80
	旋回速度(rpm)	2.4
	boom段数(段)	5
クレーン能力	走行吊荷重(t)	2.0
	ロープ(径×長)(mm×m)	10×115
	最大作業半径(m)	14.52
	名称	コマツS4D95LE-3-A
	定格出力(KW/rpm)	40.5/1,850
	燃料タンク容量(ℓ)	141
機関	使用燃料	軽油
	資格	小型移動式クレーン運転技能講習と玉掛け技能講習
	商品コード	B349

■定格総荷重表

作業半径(m)	boom長さ	4.63m boom	7.38m boom	10.13m boom	12.88m boom	15.63m boom
2.00		4900	4900	2600	2000	
2.50		3800	3760	2600	2000	1400
3.00		2900	2980	2310	2000	1400
3.50			2420	2010	1890	1400
4.00			2000	1750	1650	1400
4.50			1670	1530	1450	1320
5.00			1400	1340	1280	1200
6.00			1000	1030	1010	990
7.00				780	800	820
8.00				580	530	680
9.00				410	500	560
10.00					390	450
11.00						360
12.00						280
13.00						210
14.00						200
14.52						200

●定格総荷重は、機械を水平堅土上に置いた場合の転倒荷重の78%以内、前方安定度は1.15以上の値です。
●実際に吊り上げ可能な荷重は、各表の値からフック等の吊り金具の重量(4.9tフック80kg)を差し引いた値です。

取扱い注意事項

走行時の吊上荷重は、静止の状態ですり上げた後に水平堅土上で走行可能な荷重の値です。この場合、吊り荷が振れないように地面近くに荷を保持し、かつ急発進・急停止・スピンドル等の操作は行わないでください。
吊上走行中に荷の巻上・巻下やジブの起伏・伸縮等のクレーン操作は行わないでください。
荷重はワイヤーロープの掛け数によって制限されます。

※仕様は予告無く変更する場合があります。

●フォークリフト(ディーゼル車)



■ 荷重表

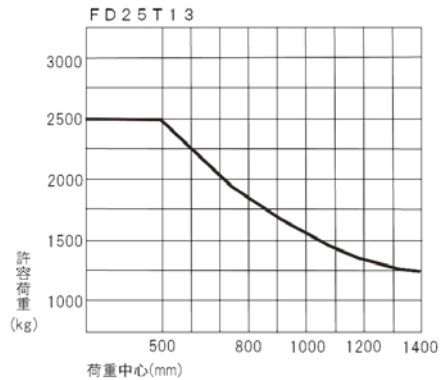
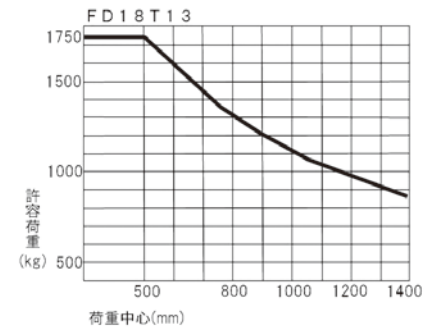

※荷重中心とは、フォークに載せた荷物の重心位置と、フォークの垂直前面との距離を指します。

レンタル品名	1.8トン	2.5トン	
主な型式	FD18T13	FD25T13	
メーカー	三菱ロジスネクスト(旧ユニキャリア)	三菱ロジスネクスト(旧ユニキャリア)	
性能	最大荷重(kg)	1,750	2,500
	荷重中心(mm)	500	500
	最大揚高(mm)	3,000	3,000
	マスト傾斜角(前-後)(度)	6-12	6-12
	最高走行速度(無負荷)(km/h)	14	14.5
	最小旋回半径(mm)	2,010	2,240
	最小直角通路幅(mm)	1,800	1,990
エンジン	フォーク長さ(mm)	920	1,070
	総排気量(mm)	1,499	2,663
	定格出力(KW/rpm)	20.2/2,500	41/2,300
寸法	燃料タンク容量(L)	50	70
	全長(mm)	3,195	3,625
	全幅(mm)	1,100	1,150
	全高(mm)	1,995	1,995
	作業時最大高(mm)	4,030	4,030
	最低地上高(mm)	105	110
	重量(kg)	2,700	3,700
資格	技能講習	技能講習	
商品コード	B224	B225	

※仕様は予告無く変更する場合があります。

●無線ベビーホイスト(無線ベビーウインチ)

- 荷揚げ作業をコードレスで遠隔操作。配線の煩わしさから解放されます。
- ボタンを押す強さにより、2段階で巻上げスピードを変えられます。
- マイティアーム(L型ジブクレーン)にも設置可能です。



■非常用スイッチ



非常用スイッチ

リモコンを操作できなくなった場合や、紛失した場合は、非常用スイッチでホイストを操作することが可能です。レバーを倒した方向にフックが動きます。

■無線リモコン



- 送信ランプ
- 電源スイッチ
- 上昇スイッチ
- 下降スイッチ

レンタル品目	無線130kg20m	
主な型式	VIM-126RC	
メーカー	リョービ	
寸法(W×H×D)(mm)	260×390×210	コード長(m) 5
重量(kg)	18	最大荷重(kg) 130
電源(V)	単相100V	ワイヤー 径5mm×長21m
消費電力(W)	870	リモコン 単4型アルカリ電池2本
		商品コード B420

●L型ジブクレーン(マイティアーム・ホイスト用ブラケット)

- 単管パイプ・くさび足場・次世代足場・門型足場への取付けが可能です。

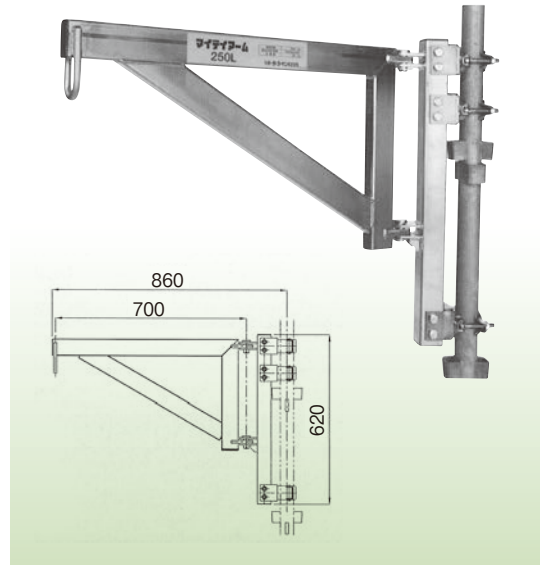

レンタル品目	L型ジブクレーン
主な型式	250L
メーカー	トーヨーコーケン
定格荷重(kg)	250
旋回半径(mm)	700
旋回角度(度)	200
適合パイプ径(mm)	42.7、48.6
本体重量(kg)	10
商品コード	B414

●ベビーホイスト(ベビーウインチ)

- ベビーホイストは軽々持ち運びができ、かつ設置も容易なため、多種多様な現場での荷揚げ作業に使用できます。



- ラッチロックフック標準装備
トリガーをロックすることによって掛け外れを防止することができ安全にご使用いただけます。

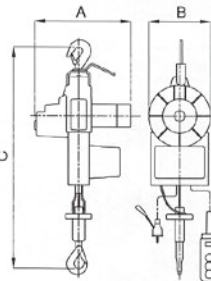

	A	B	C
BH-730	383	220	772
BH-N730	388	220	801
BH-950	420	220	805
BH-N950	450	220	808
BH-820	420	220	805
BH-N820	420	220	808

- 操作ロック(非常停止)付
ペンダントスイッチ
赤いボタンを押すと昇降ボタンがロックされ、回転させると解除されます。



レンタル品名	100kg30m	100kg30m操作ロック付	100kg50m	100kg50m操作ロック付	230kg20m	230kg20m操作ロック付
主な型式	BH-730	BH-N730	BH-950	BH-N950	BH-820	BH-N820
メーカー	トーヨーコーケン	トーヨーコーケン	トーヨーコーケン	トーヨーコーケン	トーヨーコーケン	トーヨーコーケン
揚程(m)	30	30	50	50	20	20
吊り荷重(kg)	100	110	100	100	230	230
巻上速度(m/min)	25	27	22	26	12	12
電源(V)	単相100V	単相100V	単相100V	単相100V	単相100V	単相100V
モーター出力(W)	600	600	800	800	580	580
ワイヤー(φ×m)	5×31	5×31	4×51	4×51	6×21	5×21
操作コード(m)	10	10	10	10	20	10
電源コード(m)	5	5	5	5	5	6
重量(kg)	17	15	20	19	19	17
商品コード	B411	B422	B416	B417	B413	B421

※仕様は予告無く変更する場合があります。

●ポータブル門型クレーン

- ゲートが手動で上下、コンパクトに収納でき取扱いが便利で簡単。
- 移動用キャスター及びギヤードトロリーが付属。

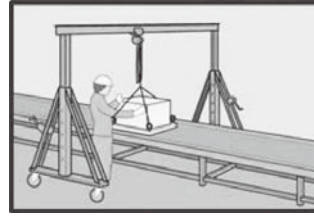

- 移動はキャスターで楽々
- チェーンブロックの左右移動はトロリーで簡単です。
- つり上げ高さは作業に合わせて5段階調整。

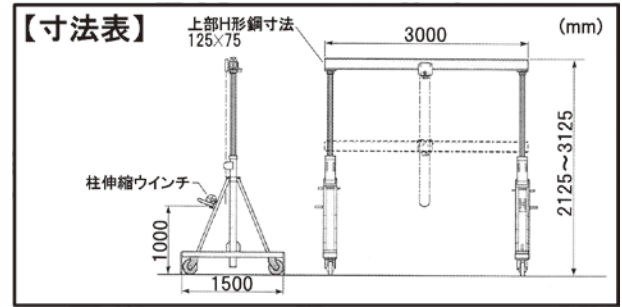

レンタル品目	1tポータブル門型クレーン(伸縮式)
主な型式	PMC1000BN
メーカー	スーパーツール
寸法	寸法図参照
能力	1t
商品コード	B711

- レンタルの場合、1t 手動チェーンブロックを付属いたします。
- 分解してお引渡しいたしますので、現場での組立が必要になります。(組立説明書あり)

●チェーンブロック



CB010

CB020

レンタル品名	1TON	2TON	3TON
主な型式	CB010	CB020	CB030
メーカー	キトー	キトー	キトー
定格荷重(kg)	1,000	2,000	3,200
標準揚程(m)	2.5	3.0	3.0
巻上平均手動力(kg)	29	36	36
試験荷重(kg)	1,500	3,000	4,800
自重(kg)	11.5	20	24
商品コード	B706	B702	B703

●レバーブロック

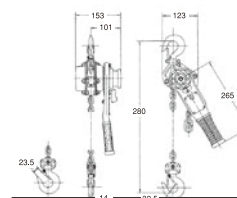

LB008

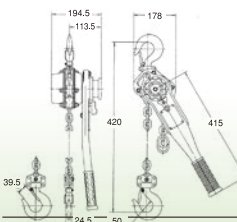

LB030

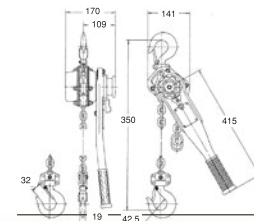

LB015



LB015

レンタル品名	800kg	1.6TON	3TON
主な型式	LB008	LB015	LB030
メーカー	キトー	キトー	キトー
定格荷重(kg)	800	1,600	3,000
標準揚程(m)	1.5	1.5	1.5
手動動力(kg)	29	29	35
試験荷重(kg)	1,125	2,250	4,500
自重(kg)	5.7	9.6	15.5
商品コード	B712	B715	B730

※仕様は予告無く変更する場合があります。

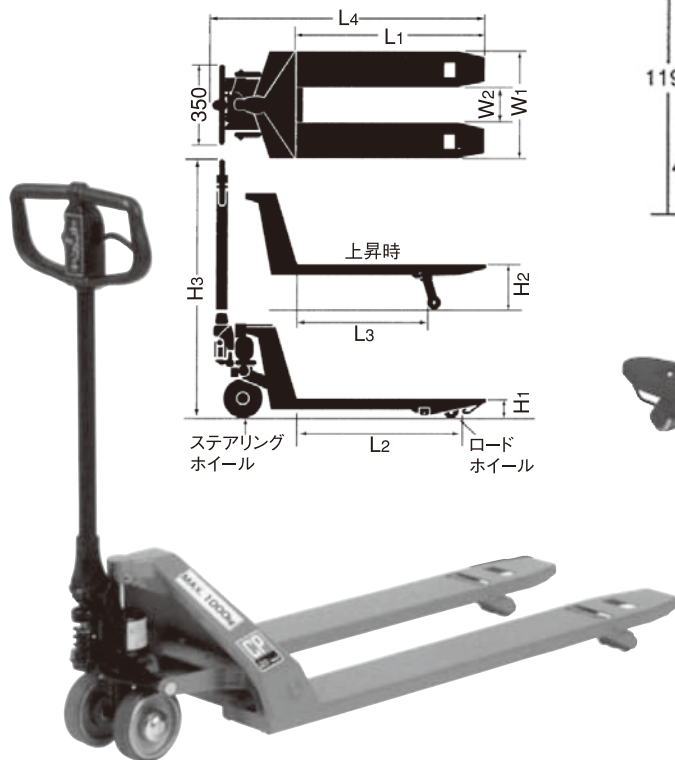

CPL-10S-107
CPL-10S-107L

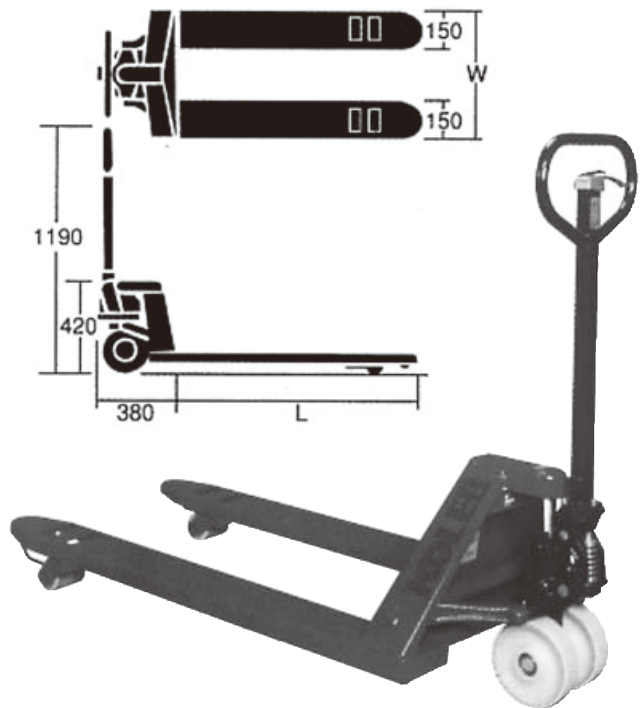
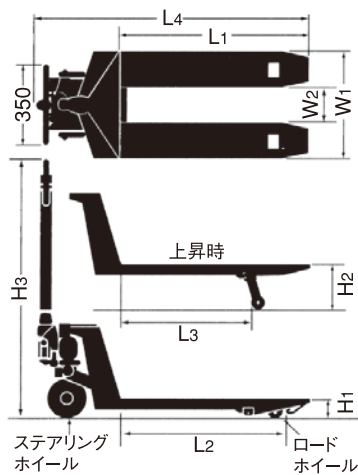

NA15-712
NA25-712

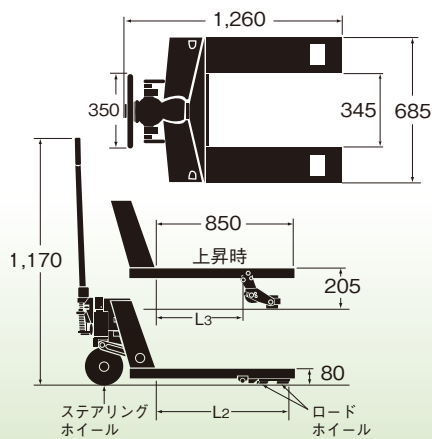
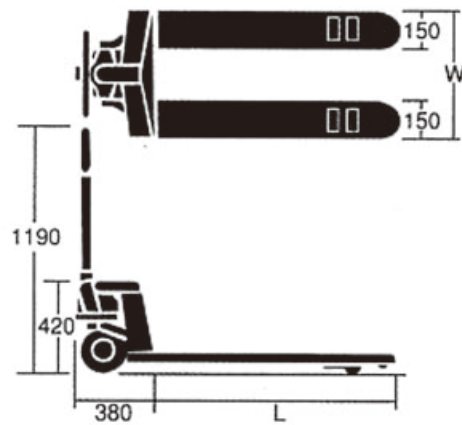

CPW-15L-65

レンタル品名	低床1TON 45% CPL-10S-107L	超低床1TON 39% CPL-10S-107L	1.5TON NA15-712	2.5TON NA25-712	1.5TON横移動兼用型 CPW-15L-85
主な型式	CPL-10S-107L	CPL-10S-107L	NA15-712	NA25-712	CPW-15L-85
メーカー	O.P.K.	O.P.K.	コレック	コレック	O.P.K.
荷重(kg)	1,000	1,000	1,500	2,500	1,500
フォーク長さ(mm)	1,070	1,070	1,220	1,220	850
フォーク幅(mm)	520	520	685	685	685
最高フォーク高(mm)	135	114	200	200	205
最低フォーク高(mm)	45	39	80	80	80
重量(kg)	66	62	73	74	81
商品コード	B813	B814	B815	B825	B915

※仕様は予告無く変更する場合があります。

●チルホール(3TON)

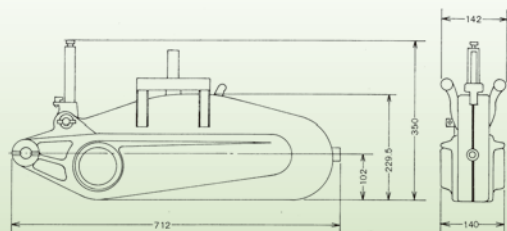
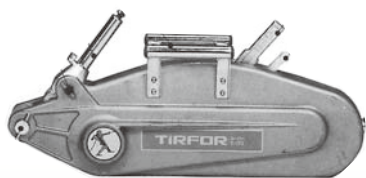

※ワイヤーは販売となります。

レンタル品名	チルホール(TIRFOR)
メーカー	チルコーポレーション
主な型式	T-35
最大能力(kg)	3,000
自重(kg)	26
揚程	ワイヤーロープ自体の長さ
寸法(mm)	712×350×140
使用ワイヤロープ径(φ/mm)	16.3
レバー1往復で動くワイヤロープの長さ(mm)	26(切換時48)
ハンドルの長さ(mm)	700(min)×1,159(max)
商品コード	B735

●電動3輪車「らくらく号」

- パワフルだから、斜度25度(実測)でも登板可能!
- 最大積載量は80kg。かつ鋼製の荷台だから碎石も積み込み可能です。
- 100Vで充電可能。連続で約6時間使用できます。



■充電は専用のコードで100Vコンセントから行います。



■後進ボタン(緑)を押しながらスロットルスイッチを下げると後進します。

レンタル品名	電動三輪車「らくらく号」
主な型式	JS-480-3W
メーカー	三晃精機
耐荷重(kg)	80
寸法(W×L×H)(mm)	620×1,450×800
充電時間	空状態から8時間
連続運転	6時間(負荷により変動)
質量(kg)	45
商品コード	B803

●ハンドリフター



レンタル品名	250KGハンドリフター
主な型式	HLF-250
メーカー	トラスコ
荷重(kg)	250
全長(mm)	1,010
長さ×幅(mm)	800×500
高さ	260~800
ストローク(mm)	540
踏回数(回)	36
車輪	φ100mmゴム
重量(kg)	45
商品コード	B805

●折りたたみ台車



レンタル品名	350Kg
主な型式	350FH
メーカー	トラスコ
耐荷重(kg)	350
キャスター径(mm)	125
荷台寸法(W×L×H)(mm)	904×604×880
質量(kg)	17.3
商品コード	B803

※仕様は予告無く変更する場合があります。

建設機械総合レンタル・リース・販売・修理

株式会社 **鳴浜リース**

<http://www.naruhama.co.jp/>

本 社：【営業部・総務部】

〒170-0013

東京都豊島区東池袋 4-39-1 ナルハマビル

TEL 03-3987-5311

FAX 03-3988-1867

埼玉支店：【営業部・技術部】

〒351-0025

埼玉県朝霞市三原 5-1-20

TEL 048-466-2111

FAX 048-464-3073

【仮設機材センター】

〒351-0001

埼玉県朝霞市大字上内間木 369-1

TEL 048-456-3255 (※納品業者様専用)

FAX 048-423-3256 (※納品業者様専用)

