

総合 カタログ Rental Guidance

建設機械総合レンタル・リース・販売・修理

株式会社 鳴浜リース



発電 / 溶接 / 照明機器



コンプレッサー / エアツール



車両系建設機械 / 舗装用機械



クレーン / フォークリフト



高所作業車



レンタカー各種



水中ポンプ / 高圧洗浄機



小型機械各種



足場機材



保安機材



計測機材



ハウス / 備品 / トイレ

株式会社鳴浜リースは、
環境省 Fun to Share に賛同しております

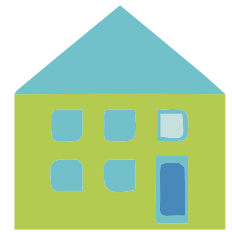
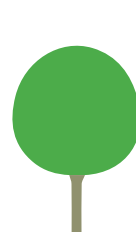

ご挨拶

当社は1969年の設立以降、建設用資機材のレンタル・販売・修理のサービスを提供して参りました。

お陰様を持ちまして、保有するレンタル機材が10,000点を超えたことを受け、このたび総合カタログを刷新し、機材の調べやすさと各機材の説明の充実を図りましたので、ぜひ本書を皆様でご活用頂きますようお願い申し上げます。

今後も、皆様のご厚誼にお応えできるよう機材とサービスの充実を図って参る所存でございますので、引き続きご愛顧賜りますようお願い申し上げます。

株式会社 鳴浜リース

代表取締役 川津 基

お願い

- レンタル基本約款は必ずお読みください。
- お取引（掛取引）に際しては事前にお申込みが必要です。ご希望のお客様はお気軽にお問い合わせください。
- ご注文は原則ファックス等の書面をお願いいたします。お客様の書式で構いませんので、会社名、現場名、担当者名、連絡先、商品名及び受取日等、必要事項をご連絡ください。
- レンタル品により、使用して頂く最低日数を設けているものがあります。
- レンタル品を受け取る際は、故障、破損及び欠品等が無いかお立ち合いをお願いいたします。
- レンタル品をご返却される際、当社はその検査に時間を要し、即日検査報告ができない場合がありますので、その際には後日報告を行うことにご了承ください。
- レンタル品が放射性物質、アスベスト又はダイオキシン等人体に重大な被害を及ぼす可能性がある物質により汚染された場合、当社はそのレンタル品の返却を受け付けません。またレンタル品は全損とし規定の金額をご請求させていただきます。
- レンタカーの車内等に置き忘れた物の保管期間につきましては、ご返却日より1ヶ月とさせていただきます。
- レンタカーの使用時におけるタイヤのパンクにつきましては、お手数ですが最寄りのガソリンスタンド等にて、自費で修理を行って頂きますようお願いいたします。
- レンタル機のバックホー等のキャタ外れが発生し、当社整備士が修理を行った場合、その費用は原則有償（出張修理の場合は出張費を含む）となりますのでご了承ください。
- 当社は、レンタル品を多くの皆様でご使用頂きたいと考えております。つきましては丁寧にお取り扱い頂くよう何卒ご協力ください。



担当者の名刺を
貼って下さい。

担当者の名刺を
貼って下さい。

レンタル基本約款

お取引前に必ずお読みください。

- 第1条 貸主は、借主に対し、レンタル料金を、機械が貸主の基地から搬出された日より、使用後、基地へ返還された日までの通算日数を乗じて請求いたします。
- 第2条 借主は、名称、住所、連絡先等、貸主が要求する事項の届出を行い、その変更があった場合には、その日から3日間以内に、変更の届出をいたします。
- 第3条 借主は、レンタル物件（以下物件）の使用保管場所について、貸主に対し届出を行い、変更があった場合には、その日から3日間以内に、変更の届出をいたします。
- 第4条 貸主は、レンタル料金、その他の費用の支払いを、借主に物件の引渡しを行う時、現金にて申し受けます。
- 第5条 貸主が承諾の上、借主の支払条件を別に定める際、次に該当する場合には、借主は期限の利益を失い、期間中のレンタル料金、その他の費用を直ちに支払い、貸主は、借主に何らの催告を要せず、物件を借主の負担により回収することができます。
1. 借主が、定めた支払条件に反して、貸主に対し、レンタル料金、その他の費用の支払いを怠ったとき。
 2. 借主が振出した手形、小切手が不渡りになったとき。
 3. 借主が第三者から仮差押え、仮処分又は強制執行を受けたとき。
- 第6条 借主は、善良なる管理者としての注意義務を以って物件を管理するものとし、不当な方法で使用したり、貸主に無断で転貸又は譲渡をすることは出来ません。
- 第7条 搬出入費用、燃料、油脂費用、水、その他使用に伴う費用は借主の負担といたします。
- 第8条 借主は、物件の破損及び故障については直ちに貸主に通知し、貸主に確認の上、必要な措置を講じるものとします。
- 第9条 機械等の物件が故障した場合、その為に生じた工事作業の遅延、その他一切の損害は貸主の負担といたしません。
- 第10条 レンタル期間中に生じた破損、欠品、盗難、紛失による損害は、借主の負担といたします。
- 第11条 借主は暴力団等反社会的勢力ではなく、かつ、何らの関係も持たないことを確約いたします。
- 第12条 本契約に違反した場合、直ちに契約を解除し、貸主は、借主に何らの催告を要せず物件を借主の負担により回収し、借主は期間中のレンタル料金、その他の費用を直ちに支払います。

●高周波インバーター

※1台の高周波インバーターで使用できるフレキの本数に制限があります。
下記「フレキ同時稼働可能台数」を参照ください。



FU-162



HC113B



FC301



HC230A

レンタル品目	100V高周波インバーター	100V高周波インバーター	200V高周波インバーター	200V高周波インバーター
主な型式	FU162	HC113B(100V)	FV301(200V)	HC230A(200V)
メーカー	三笠産業	エクセン	三笠産業	エクセン
入力	定格容量(KVA)	2.0	1.5	4.1
	電圧(V)	単相100	単相100	三相200
	電流(A)	20	15	12
	周波数(Hz)	50/60	50/60	50/60
出力	定格容量(KVA)	1.6	1.3	3.0
	電圧(V)	48	48	48
	電流(A)	19.2	15.0	36.0
	周波数(Hz)	100~240	240	100~240
出力コンセント数	2	2	3	3
寸法(L×W×H)(mm)	324×240×248	366×251×252	324×325×248	428×324×277
フレキ同時稼働可能台数(mm×本)	30×4・40×2・50×1	30×4・40×2・50×1	30×9・40×5・50×3・60×2	30×8・40×5・50×3・60×2
重量(kg)	8.7	10.0	11.5	15.5
商品コード	B329	B329	B330	B330

●フレキ(インナーバイブレーター)

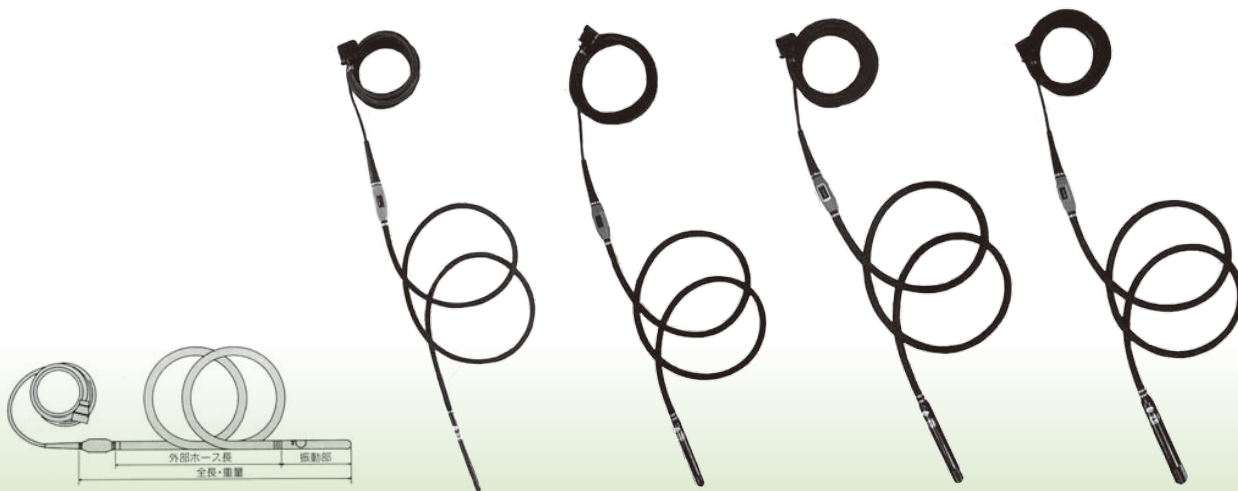

※3日間保証品とさせていただきます。

HBM30AX

HBM40AX

HBM50ZX

HBM60ZX

レンタル品目	フレキ30パイ(30mm)	フレキ40パイ(40mm)	フレキ50パイ(50mm)	フレキ60パイ(60mm)
主な型式	HBM30AX	HBM40AX	HBM50ZX	HBM60ZX
メーカー	エクセン	エクセン	エクセン	エクセン
出力(W)	130	250	400	500
電圧(V)	48	48	48	48
電流(A)	3.5	5.5	9.0	13.0
振動数(Hz)	200~240	200~240	200~240	200~240
全長(mm)	4,567	4,502	4,552	4,580
振動部(径×長mm)	31×376	43×340	52×390	61×415
外部ホース(径×長mm)	28×4,000	33×4,000	36×4,000	36×4,000
重量(kg)	8.5	10.4	13.9	15.8
外部コード(m)	15	15	15	15
商品コード	B335	B336	B337	B338

※仕様は予告無く変更する場合があります。

●エンジン高周波インバーター

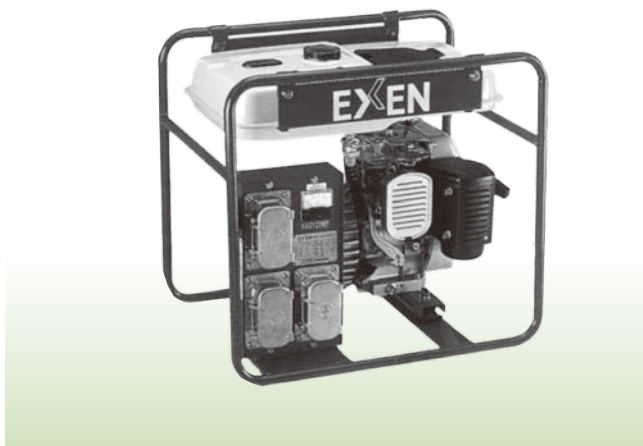

レンタル品名	エンジン高周波インバーター
主な型式	HAG131MF
メーカー	エクセン
出力(KVA)	2.9
電圧(V)	48
電流(A)	34.8
周波数(Hz)	240
エンジン出力最大/常用(kw)	3.8/2.6
出力コンセント数	3
燃料タンク容量	10
使用燃料	ガソリン
重量(kg)	43.5
商品コード	B331

●壁型バイブレーター(コテ型バイブレーター、型枠バイブレーター)



レンタル品名	壁型バイブレーター
主な型式	MGZ-F100A
メーカー	三笠産業
出力(W)	280
電圧(V)	100
電流(A)	4.5
振動数(Hz)	200~258
全高(mm)	402
振動面(幅×長mm)	78×395
重量(kg)	5.0
商品コード	B581

●高周波壁型バイブレーター/高周波壁型分岐コード

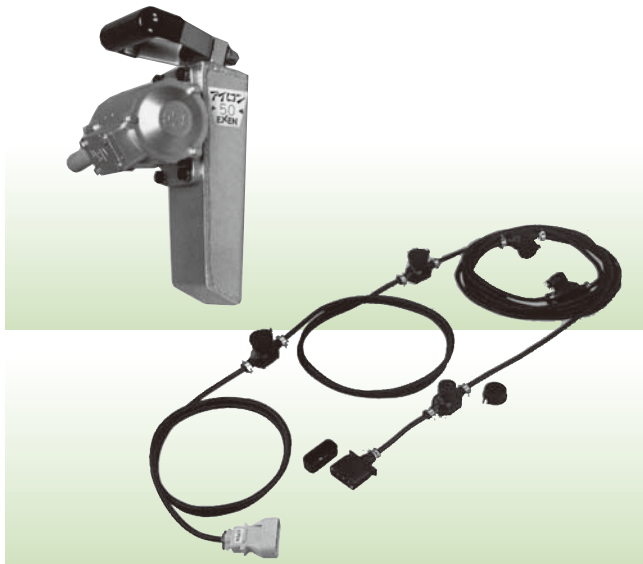

レンタル品名	高周波壁型バイブレーター
主な型式	HKM55PSK
メーカー	エクセン
出力(W)	50
電圧(V)	48
電流(A)	2.0
周波数(Hz)	100~240
振動数(Hz)	50~120
遠心力(k.g.f)	0.25~1.41
重量(kg)	5.5
商品コード	B332・B334

●高周波用延長コード/コードリール/分配BOX



THB4-30P
(H165/W280/D110/重量3kg)

C8020M
C8030M



ER8030

レンタル品名	延長コード20m	延長コード30m	コードリール	分配BOX
主な型式	C8020M	C8030M	ER8030	THB4-30P
メーカー	エクセン	エクセン	エクセン	エクセン
長さ(m)	20	30	30	—
コード太さ(mm ²)	3.5	3.5	8.0	—
コンセント数	1	1	3	3
商品コード(台)	B801	B831	B800	B802

※仕様は予告無く変更する場合があります。

●小型バイブレーター

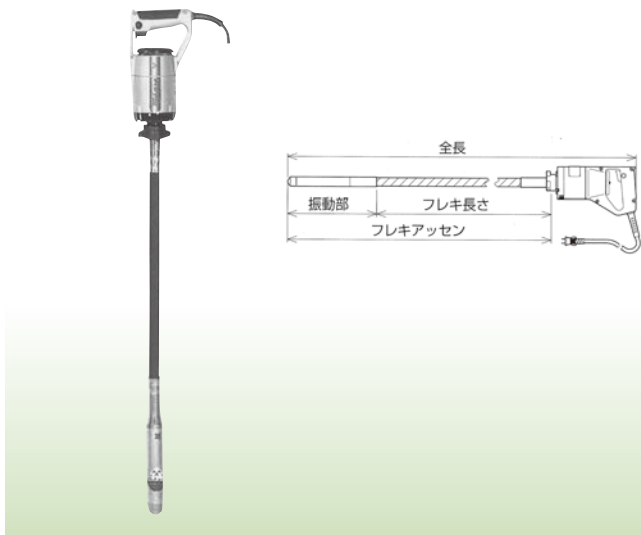

レンタル品名	小型バイブレーター
主な型式	MGX-28
メーカー	三笠産業
出力(W)	280
電圧(V)	単相100
電流(A)	4.5
全長(モーター含む)(mm)	1,438
振動部径(mm)	28
振動数(Hz)	200~258
フレキアッセン長さ(mm)	1,180
重量(モーター含む)(kg)	5.1
商品コード	B311

●肩掛バイブレーター

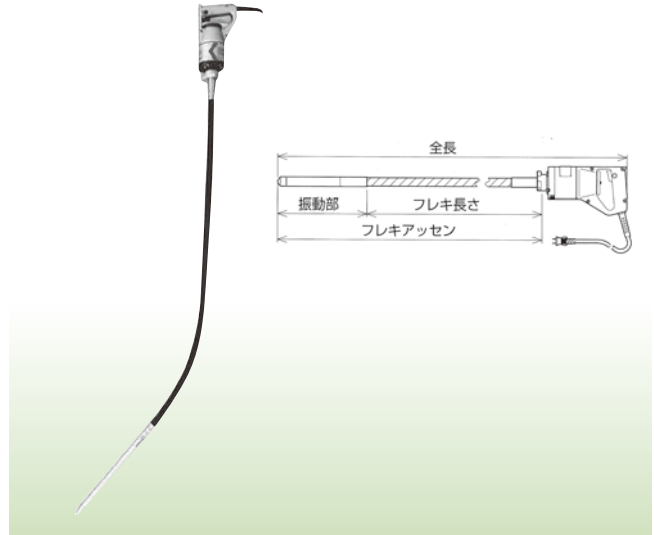

レンタル品名	肩掛バイブレーター
主な型式	BFM28
メーカー	エクセン
出力(W)	350
電圧(V)	単相100
電流(A)	7
全長(モーター含む)(mm)	2,526
振動部径(mm)	28
振動数(Hz)	200~225
フレキアッセン長さ(mm)	2,228
重量(モーター含む)(kg)	11
商品コード	B312

●ハンドミキサー(100V)



レンタル品名	ハンドミキサー
主な型式	UM22
メーカー	日立工機
最大スクルー径(mm)	220
電源(V)	100
電流(A)	7.2
消費電力(W)	700
回転数(回/min)	400
重量(kg)	4.2
コード長さ(m)	3心・2.5
商品コード	B582

●モルタルミキサー(100V・0.1m³)

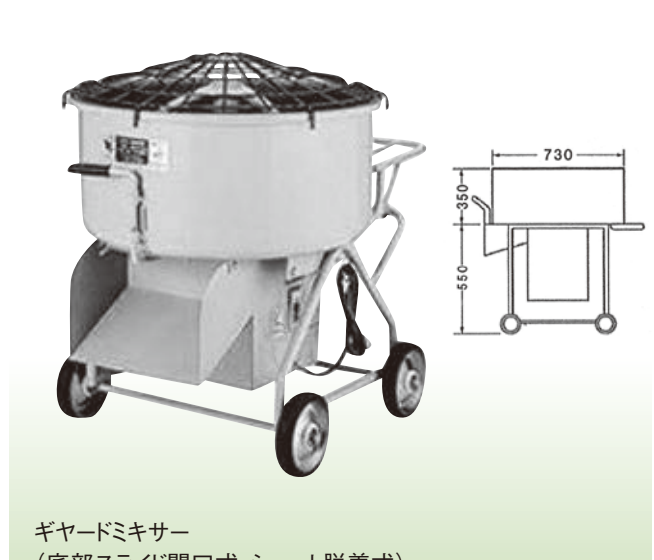

ギヤードミキサー
(底部スライド開口式、シュート脱着式)

レンタル品名	モルタルミキサー(100V・0.1m ³)
主な型式	PM-38G
メーカー	マゼラー
混合容量(斗)	100
ドラム寸法(mm)	直径730×深さ350
外径寸法(機長×巾×高)(mm)	W790×L880×H900
モーター出力	単相100V・750W
回転数(rpm)	33
重量(kg)	91
商品コード	B587

※仕様は予告無く変更する場合があります。

●丸型転倒バケツ(土砂碎石用)

- 土、砂、碎石等の場内運搬排出に最適です。
- 投入口と排出口が同じ為、土砂、栗石、粘土質など種類を問いません。
- 丸型でコンパクトな為、豎穴の埋戻し等にも活躍します。



レンタル品名		0.1m ³	0.3m ³	0.5m ³
寸法	L1 (mm)	770	1,010	1,210
	L2 (mm)	550	680	810
	A (mm)	560	850	960
	B (mm)	660	960	1,080
重量(kg)		40	65	100
商品コード		B850	B851	B852

●コンクリートバケツ



レンタル品名		0.3m ³	0.5m ³
主な型式		OB-0.3	RB-0.5
メーカー		タケムラテック	タケムラテック
寸法	A (m ³)	880	1,000
	B (mm)	930	1,180
	C (mm)	1,350	1,630
排出口(mm)		130×320	450×390
概算重量(kg)		75	165
商品コード		B583	B585

※仕様は予告無く変更する場合があります。

●ポットミキサー



レンタル品名	ポットミキサー100V
主な型式	PM-3
メーカー	タケムラテック
混合容量(ℓ)	90
モーター	100V 750W
回転数(rpm)	22
重量(kg)	125
商品コード	B588

●朝顔ホッパー/コンクリートシュートホース/半切りケイシュート

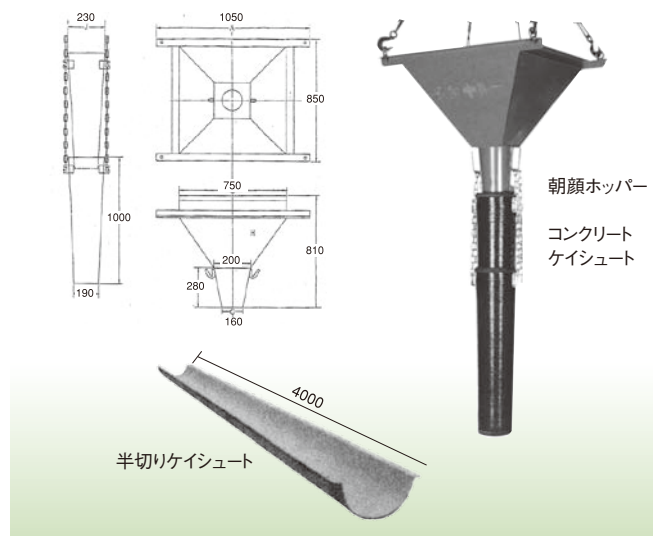

レンタル品名	朝顔ホッパー	コンクリートシュートホース	4m半切りケイシュート	2m半切りケイシュート
寸法(mm)	上記参照	上記参照	175×380×4,000	175×380×2,000
重量(kg)	30	8	20	10
商品コード	B580	B680	B681	B684

●ワイヤーモッコ

- 専用シートをレンタル、又は販売でご用意しております。ご注文時にお申し付けください。なおシートを月極で使用される場合は、ご購入をお勧めいたします。

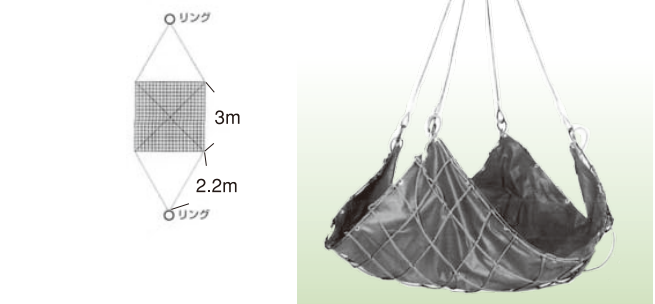

レンタル品名	ワイヤーモッコ3m角
ワイヤーロープ	6×24
重量(kg)	42
規格(mm)	3,000×3,000×150
商品コード	B682

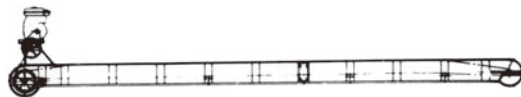
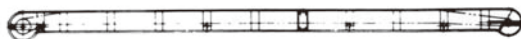
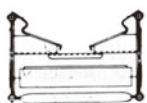
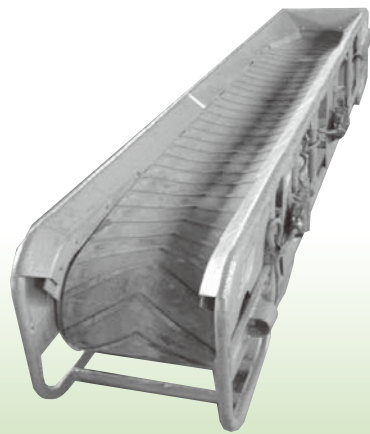

エンジン仕様

レンタル品名	エンジンベルトコンベア
馬力	3
燃料	ガソリン
タンク容量(ℓ)	4
燃料消費量(ℓ/h)	1
エンジンオイル量(ℓ)	0.7
機幅 × 高さ(mm)	520 × 440
重量(kg)	20

レンタル品名	3m	4m	5m	7m	5m中寄	7m中寄
主な型式	SA-M300	SA-M400	SA-M500	SA-M700	SA-N500	SA-N700
メーカー	三明	三明	三明	三明	三明	三明
機幅 × 長さ(mm)	3,000	4,000	5,000	7,000	5,000	7,000
機幅 × 高さ(mm)	520 × 440	520 × 440	520 × 440	520 × 440	520 × 440	520 × 440
ベルト幅(mm)	350	350	350	350	350	350
速度(m/min)	38	38	38	38	38	38
運動能力(t/h)	35	35	50	50	50	50
電源(V)	三相200	三相200	三相200	三相200	三相200	三相200
モータ出力(kW)	1	1	1	1	1	1
傾斜限度(度)	15	15	15	15	25	25
重量(kg)	140	155	180	231	187	235
商品コード	B003	B004	B005	B007	B015	B017

レンタル品名	4m幅広	5m幅広	7m幅広	5mフラット	7mフラット
主な型式	SA-W400	SA-W500	SA-W700	SA-F500	SA-F700
メーカー	三明	三明	三明	三明	三明
機幅 × 長さ(mm)	4,000	5,000	7,000	5,000	7,000
機幅 × 高さ(mm)	700 × 480	700 × 480	700 × 480	520 × 300	520 × 300
ベルト幅(mm)	450	450	450	350	350
速度(m/min)	38	38	38	38	38
運動能力(t/h)	65	65	65	30	30
電源(V)	三相200	三相200	三相200	三相200	三相200
モータ出力(kW)	1.5	1.5	1.5	1	1
傾斜限度(度)	15	15	15	0	0
重量(kg)	270	280	382	150	200
商品コード	B024	B025	B027	B116	B128

※仕様は予告無く変更する場合があります。

●鉄筋ミニベンダー100V16mm



レンタル品名	鉄筋ミニベンダー100V16mm
主な型式	DBD-16L
メーカー	石原機械
曲げ角度・曲げR	0~180度・11~31R
最大曲能力	D10~D16 (SD345)
電源(V)	単相100
寸法(L×W×H)(mm)	320×350×245
重量(kg)	20.0
商品コード	B716

●鉄筋ストライナー100V25mm

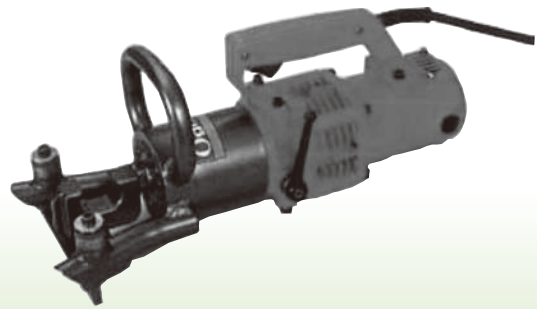

レンタル品名	鉄筋ストライナー100V25mm
主な型式	HBB-25
メーカー	(株)オグラ
モーター	単相100V 700W 50/60Hz
曲げ速度	90°曲げ D25 8秒 D13 5秒
曲げ能力	SD345相当品=490N/mm ² (50kgf/mm ²)最大D25
本体重量(kg)	14.0
外形寸法(L×W×H)(mm)	481×190×207
曲げ角度範囲	0~90°
標準付属品	ローラー(一式)/商品ケース/油圧オイル(容器付)150cm ³ /接地アダプター/六角棒ピンチ(3・4・5・6)/スプケ(17・19)
商品コード	B613

●鉄筋ストライナー100V32mm

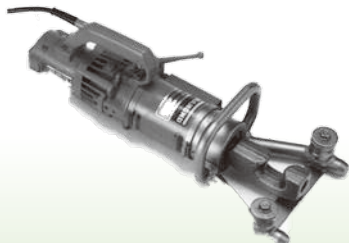

レンタル品名	鉄筋ストライナー100V32mm
主な型式	DBR-32WH
メーカー	石原機械
曲げ可能径	32mm以下(SD345)
鉄筋径	D13 D16 D19 D25 D29 D32
※修正可能角度(内角)	押修正 125° 128° 130° 135° 140° 144° 引修正 121° 124° 126° 131° 135° 138°
※曲げ可能角度(内角)	押曲げ 94° 90° 90° 90° 90° 90° 引曲げ 92° 90° 90° 90° 90° 90°
出力	(押修正・押曲げ)11t (引修正・引曲げ)8.5t
電源・電流	単相100V 50/60Hz 13A
寸法(L×W×H)(mm)	600×270×200
重量(kg)	22.5
商品コード	B615

●高速カッター

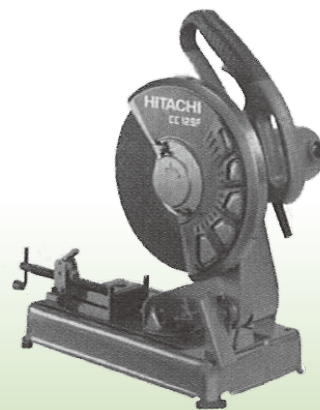

レンタル品名	高速カッター100V
主な型式	CC12SF
メーカー	日立工機
丸棒(mm)	60
パイプ(mm)	101.6
L形鋼(mm)	100×100
電源(V)	単相100
電流(A)	15.0
消費電力(kW)	1.45
バース開き(mm)	213
コード長さ(m)	3心 4
寸法(L×W×H)(mm)	454×264×615
重量(kg)	16.0
商品コード	B609

※仕様は予告無く変更する場合があります。

●鉄筋カッター

■SD390規格の異形鉄筋でも切断可能です。



DC-16W

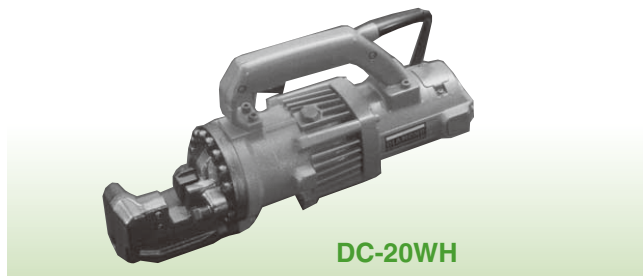

DC-20WH

レンタル品名	鉄筋カッター100V16mm	鉄筋カッター100V20mm
主な型式	DC-16W	DC-20WH
メーカー	石原機械	石原機械
切断能力	D16mm以下(SD390可)	D19mm以下(SD390可)
切断速度(秒)	2.5	3
切断時圧力(t)	11	15
電源・電流	単相100・50/60Hz 11A	単相100・50/60Hz 11A
寸法(L×W×H)(mm)	460×150×115	410×110×210
重量(kg)	8.0	11.4
商品コード	B608	B611

●ハリキンジャッキ



HJN-750

HJN-1110

レンタル品名	ハリキンジャッキ500kg	ハリキンジャッキ1t
主な型式	HJN-750	HJN-1110
メーカー	栄光マシンセンター	栄光マシンセンター
全高(mm)	1,500	1,500
横幅(mm)	750	1,100
有効寸(mm)	620	950
吊上能力(kg)	500	1,000
重量(kg)	18	30
商品コード	B709	B710

●インパクトレンチ



WH-25

WH-22

WH-16

WR12VE

レンタル品名	インパクトレンチ(大)	インパクトレンチ(中)	インパクトレンチ(小)	インパクトレンチ(ミニ)
主な型式	WH-25	WH-22	WH-16	WR12VE
メーカー	日立工機	日立工機	日立工機	日立工機
標準	M24・27	M14~24	M12~20	M10~16
ハイテンション	M22・24	M16~22	M12~16	M6~12
締付トルクN・m (kgf・m)	980 (100)	580 (59.1)	290 (29.6)	170 (17.4)
四角ドライブ寸法 (Sqmm)	25.4	19	12.7	12.7
電源 (V)	単相100	単相100	単相100	単相100
電力 (W)	1,330	1,140	380	360
コード長さ (m)	3心・5	2心・2.5	2心・2.5	2心・5
重量 (kg)	9	5	2.9	1.2
商品コード	C812	C813	C814	C821

※仕様は予告無く変更する場合があります。

●シャーレンチ

- シャーボルト(トルシア形高力ボルト)専用のレンチです。
- ソケット(インナー・アウターセット)は1個付属しております。サイズをお申し付けください。

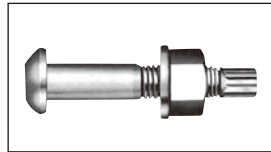

■シャーボルト

主な型式	WS-22Y
メーカー	日立工機
シャーボルト	M16、M20、M22
締付トルク(N・m(kgf・m))	834(85.1)
電源(V)	単相100
電流(A)	11.0
消費電力(kW)	1.05
寸法(L×W×H)(mm)	305×164×224
コード(m)	3心 2.5
重量(kg)	8
商品コード	B614

●アトラエース

- 鋼材穴あけの『アトラエース』、携帯型の磁気穴あけ機です。
- 径30mm迄・板厚35mm迄の穿孔が可能です。
- ブローチ・パイロットピン・切削油は販売になります。



販売品



■ハイブローチ
小さな穴や、薄い鉄板の穴あけに使用します。



■ジェットブローチ
一般的な刃物です。穴径によりサイズが異なります。



■パイロットピン
ドリルの押しを防止します。穿孔に必要なピンです。使用するブローチにより、長さが決まります。



■切削油1L
穿孔のための潤滑油です。本体のタンクに補給します。穿孔に必要です。

主な型式	A-3000	
メーカー	日東工器	
電源	AC100V50/60Hz	
定格消費電力(W)	680	
定格電流(A)	7	
無負荷回転速度(min ⁻¹ (rpm))	700	
マグネット消費電力(W)	34	
穴あけ能力(mm)	ジェットブローチ 35L	穴径φ17.5~φ30 板厚9~35mm
	ワンタッチタイプ	
	ハイブローチ 12L	穴径φ14、φ15 板厚9~12mm
	ワンタッチタイプ 25L	穴径φ16~φ30 板厚9~25mm
	マグネット最大磁力(N(kgf))	7,056(720)
	マグネット寸法(mm)	92×172
	キャブタイヤコード	1.25mm ² ×3芯 5m
	本体質量(重量)(kg)	14
	商品コード	C810

●スライダー

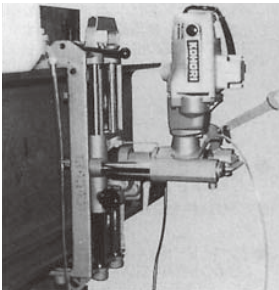

SLC40H-5035

■SLC40H-5035

- ・C形鋼のウェブ(底部)に穴をあける事が出来ます。
- ・フランジをスライドさせて移動する事ができるので、位置決めがカンタンです。
- ・C形鋼とH形鋼を重ねて穴あけが可能です。

■SL300H-5035

- ・H形鋼のフランジ(側部)の内側に穴をあける事が出来ます。
- ・フランジ内部をスライドさせて移動する事ができるので、位置決めがカンタンです。
- ・H形鋼とH形鋼又はC形鋼を重ねて穴あけが可能です。

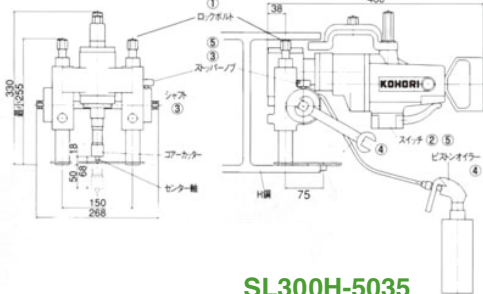

SL300H-5035

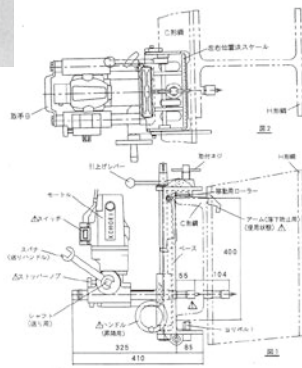
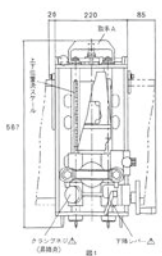

販売品



■コア刃
各種サイズがあります。



■切削油(スライダー用)
穿孔には必ず必要です。

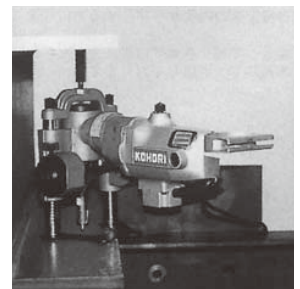

レンタル品名及び型式	スライダーSLC40H-5035	スライダーSL300H-5035
メーカー	小堀鐵工	小堀鐵工
適用形鋼	C300・380・400	H300・350・400
最大穴深さ(mm)	50 迄	50 迄
穴明け能力	φ35mm 迄	φ35mm 迄
消費電力(W)	860	860
電圧(V)	単相200	単相200
電流(A)	4.5	4.5
重量(kg)	20.5	13.5
商品コード	C816	C815

※仕様は予告無く変更する場合があります。

●ハンドコアドリル低振動 鉄筋コンクリート用 ヒューム管用

- (鉄筋)コンクリート、ヒューム管の大口径穴あけに。
- SDSマックスシャンク採用。ナメリが少ないです。
- コアビットはレンタルもご用意しております。



■レンタル 鉄筋コンクリート用コアビット

品名	径 (mm)	有効長 (mm)
38mmハンド コアビット	38	100 ロッド 350
50mmハンド コアビット	50	
65mmハンド コアビット	65	
100mmハンド コアビット	100	
120mmハンド コアビット	120	

■レンタル ヒューム管用コアビット

品名	径 (mm)	有効長 (mm)
ヒューム管120mm ハンドコアビット	120	100 ロッド 350
ヒューム管170mm ハンドコアビット	170	
ヒューム管220mm ハンドコアビット	220	

レンタル品名	ハンドコアドリル低振動
主な型式	HR5212C
メーカー	マキタ
能力	コアビット160mm迄 超硬ドリル52mm迄
シャンク	SDSマックス
電圧 (V)	単相100
消費電力 (W)	1,430
回転数 (回/min)	150~310
打撃数 (回/min)	1,100~2,250
質量 (kg)	11.4
管理番号	C818

●振動ドリル

- コンクリート・鉄鋼・木工用の振動ドリルです。
- 回転⇄回転+振動をワンタッチで切替できます。
- チャック式ですので、アタッチメントが豊富です。

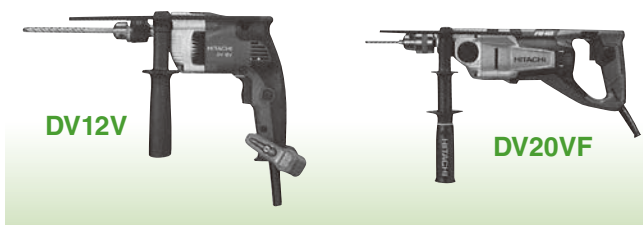

レンタル品名	振動ドリル(小)	振動ドリル(中)	振動ドリル(大)
主な型式	DV12V	V-14	DN20VF
メーカー	日立工機	日立工機	日立工機
能力			
コンクリート	12	16	20(低速モード)
鉄工 (mm)	10	13	13(低速モード)
チャック能力 (mm)	1.0~10	1.2~13	1.5~13
電源 (V)	100	100	100
電流 (A)	4.1	4.0	8.6
消費電力 (W)	390	590	820
重量 (kg)	1.4	3.4	2.9
コード長さ (m)	2心・2.5	2心・2.5	2心・2.5
商品コード	C820	C808	C819

●4モード充電式インパクトドライバードリル

- コンクリートへの穴あけ、ビス打込み、鉄板や木材への穴あけ、ボルト締め等の1台4役。
- LION5.0Ahバッテリー仕様。しかも予備バッテリー及び急速充電も当然付属。
- テクス用ネジ専用のプラスモードも搭載。最強の充電式インパクトです。



レンタル品名	4モード充電式インパクトドライバードリル
主な型式	TR131DRTX
メーカー	マキタ
質量 (kg)	1.6
全長 (mm)	171
電池	リチウムイオン電池5.0Ah
電圧 (V)	14.4
トルク値 (N・m)	145 (1,480kgf/cm、インパクト時)
本体付属	5.0Ahバッテリー2個、急速充電器、ケース ドリル、ビット、ソケット等の消耗品に ついては販売になります。
その他	
商品コード	C817

●大口径鉄工ドリル

- 鋼材に20mm穴を穿孔可能です。

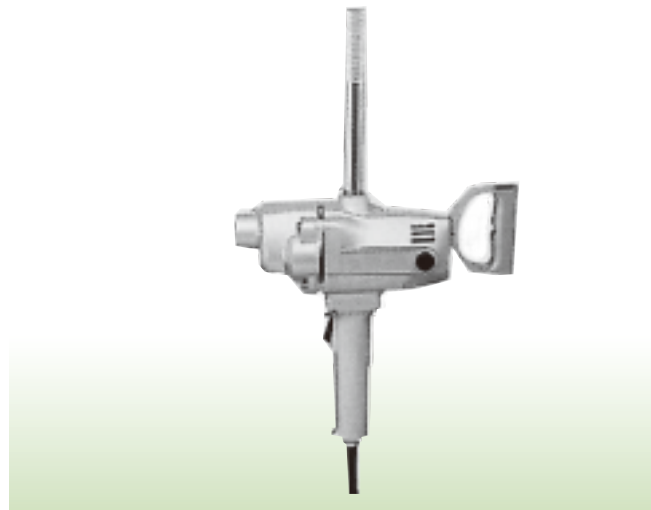

レンタル品名	大口径鉄工ドリル
主な型式	DU-PN2
メーカー	日立工機
最大穴あけ能力 鉄工 (mm)	20
電源 (V)	100
電流 (A)	9.0
消費電力 (W)	860
回転数 (回/min)	500
重量 (kg)	6.0
コード長さ (m)	3心・2.5
スピンドルテーパ	NO.2モルステーパ
商品コード	C807

※仕様は予告無く変更する場合があります。

●コンパクトエンジンチェーンソー

- 2.5kg&コンパクト。優れた重心バランスで疲労感が少ない為、効率作業を実現します。
- ハンドルダンパーが振動を吸収して低振動です。
- ガイドバーは250mm。取り回しが良く、安全に作業可能です。



レンタル品名	コンパクトエンジンチェーンソー
主な型式	ME230
メーカー	マキタ
寸法(L×W×H)(mm)	242×215×202 (バーを除く)
質量(kg)	2.5
エンジン	空冷2ストローク単シリンダ
排気(ml)	22.2
燃料	混合ガソリン(25~50:1)
ガイドバ(mm)	250
チェーン	25AP-60E
商品コード	B622

●エンジンチェーンソー



レンタル品名	エンジンチェーンソー
主な型式	E1145S
メーカー	やまびこ
寸法(L×W×H)(mm)	375×245×290 (バーを除く)
質量(kg)	4.7
エンジン	空冷2ストローク単シリンダ
排気(ml)	44.6
燃料	混合ガソリン(50:1)
ガイドバ(mm)	410
チェーン	21BPX-68E
商品コード	B600

●刈払機



UMK435

●移動式防護ネット『ガードくん』



■刈払機使用時の飛び石防止に(P124を参照下さい。)

主な型式	UMK435
メーカー	ホンダ
名称	GX35
総排気量(cc)	35.8
使用燃料	ガソリン
燃料タンク容量(ℓ)	1
始動方式	リコイル
寸法(L×W×H)(mm)	1,900×635×405
操作ハンドル	Uタイプ両手ハンドル
重量(刈刃なし)(kg)	6.7
商品コード	B602

●モーターチェーンソー



レンタル品名	モーターチェーンソー
主な型式	A-180B
メーカー	やまびこ
電源(V)	100
電力(W)	1,300
電流(A)	14
チェーンソー長さ(mm)	405
コード長さ(m)	4
重量(kg)	5.3
チェーン	91PX-57E
商品コード	B400

※仕様は予告無く変更する場合があります。

●丸ノコ

- 木材専用の切断機です。チップソー165mm仕様。
- 傾斜切りも可能で仕上がりが綺麗。
- ガイドバーが付いて真っ直ぐ切れます。



レンタル品名	丸ノコ(刃物径165mm)
主な型式	C6SS
寸法(L×W×H)(mm)	270×220×230
重量(kg)	3.4
刃径	165mm チップソー
穴径(mm)	20
能力	切込み深さ57mm迄
電圧	単相100V
電力(W)	1,050
コード(m)	5
商品コード	B597

●パートナーカッター(エンジンカッター)



EC7500S



ECD7412S-CD

レンタル品名	パートナーカッター	パートナーカッター集塵袋付
主な型式	EC7500S	ECD7412S-CD
メーカー	やまびこ	やまびこ
最大切断深さ(mm)	100	130
カッターディスク(外径×内径)(mm)	305×30.5(12")	305×22(12")
寸法(L×W×H)(mm)	740×240×375	735×279×478
使用燃料	混合ガソリン 25:1	混合ガソリン 25:1
燃料タンク容量(ℓ)	1.0	1.0
重量(kg)	10.2	12.7
商品コード	B601	B598

●電動カッター



CM11



MCD305-CD

レンタル品名	電動カッター100V	電動カッター100V集塵袋付
主な型式	CM11	MCD305-CD
メーカー	日立工機	やまびこ
電源(V)	100	100
電流(A)	15.0	15.0
消費電力(W)	1,430	1,400
回転数(rpm)	3,900	3,600
最大切断長さ(mm)	100	122
ブレード穴径(mm)	25.4	22.0
ダイヤモンドホイール外形(mm)	305	305
コード長さ(m)	2心・2.5	2心・5
重量(kg)	10.5	11.0
商品コード	B599	B595

●電子セーバーソー

- 単管パイプ、塩ビパイプから木材まで切断できる「マルチノコ」です。
- 鉄筋も火花を出さずに安全に切断できます。
- コンクリートは切断できません。



主な型式	CR13V2
メーカー	日立工機
切断能力	パイプ(mm) 木材(mm) 軟鋼材(mm)
	130 120 19
寸法(L×W×H)(mm)	435×95×170
電源(V)	100
電流(A)	10.6
電力(W)	1,010
ストローク数 min ⁻¹ {回/分}	0~2,800
量(mm)	29
質量(kg)	3.2
コード(m)	2心・2.5
商品コード	B607

※仕様は予告無く変更する場合があります。

●ディスクグラインダー

G18SP



9533BL



レンタル品名	100mmディスクグラインダー	180mmディスクグラインダー
主な型式	G18SP(180M/M)	9533BL(100M/M)
メーカー	日立工機	マキタ
砥石寸法(mm)	180~100	100
砥石内径(mm)	22	15
電源(V)	100	100
電流(A)	12.0	7.4
電力(W)	1,140	720
回転数(rpm)	6,800	9,000
コード長さ(m)	2心・2.5	3心・2.5
重量(kg)	3.4	1.5
商品コード	B592	B591

●集塵ディスクグラインダー

- 集塵機に接続すれば、集塵率は驚異の90%以上です。
- ブレードが完全に収納されているので、安全性が高いです。
- 125mmのダイヤモンドを使用すれば、切込深さは25mmです。



■乾湿兼用クリーナー、背負式クリーナー(P91参照)のホースを接続できます。

レンタル品名	集塵ディスクグラインダー-125mm
主な型式	9535
メーカー	マキタ
砥石寸法(mm)	125
砥石内径(mm)	22
電源(V)	100
電力(W)	720
回転数(回/分)	9,000
コード長さ(m)	2.5
質量(kg)	2.5
商品コード	B583

●充電式ディスクグラインダー

- リチウムイオンバッテリー18V。AC機なみのパワー。
- 6.0Ahだから連続使用も十分可能です。

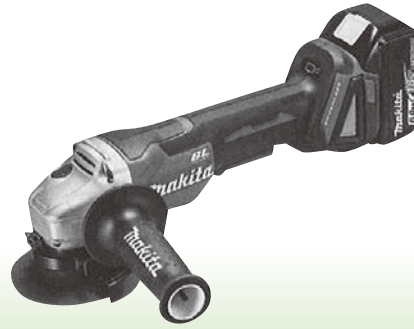

レンタル品名	充電式ディスクグラインダー-100mm
主な型式	GA408DRG
メーカー	マキタ
砥石寸法(mm)	100
砥石内径(mm)	15
電源(V)	100
回転数(回/分)	8,500
質量(kg)	2.4
付属品	充電器・専用ケース・バッテリー1個
商品コード	B590

●集塵カップダイヤグラインダー

- コンクリート床や壁面の面取りに最適なモデルです。
- ドライカップは100mm・110mm両方とも使用できます。
- マキタの集塵機に接続すれば、集塵率は大幅アップです。



■乾湿兼用クリーナー、背負式クリーナー(P91参照)のホースを接続できます。

レンタル品名	集塵カップダイヤグラインダー-100mm
主な型式	PC1100
メーカー	マキタ
砥石寸法(mm)	110迄
砥石内径(mm)	15
電源(V)	100
電力(W)	1,050
回転数(回/分)	10,000
コード長さ(m)	2.5
商品コード	B584

※仕様は予告無く変更する場合があります。

●乾湿兼用ジェットバキューマー

- 単相100V製品において最大の吸引力です。
- アスファルト切削水、汚水、油、粉体まで超強力で吸引します。
- サイクロン式だからフィルターレス。メンテもカンタンです。

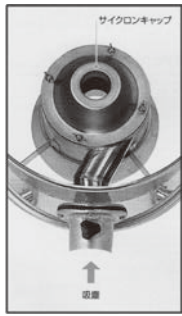

■サイクロン
遠心力と重力で吸引物を分離し、タンクに回収します。よって吸引物ごとにフィルターを交換する必要がありません。



レンタル品名	乾湿兼用ジェットバキューマー
主な型式	JV-W301
メーカー	鶴見製作所
寸法(H×W×D)(mm)	945×474×535
重量(kg)	24
真空圧(kPa)	24.5(最大時)
風量(m³/m)	2.5(最大時)
出力(W)	1,000
電圧(V)	100
タンク容量(ℓ)	30
ホース(m)	38mm×2.5m
コード(m)	7
商品コード	B099

●ポータブル集塵機

- 軽量小型の集塵機。重量は約9kg。
- コンクリートの切断、研磨時の粉塵を強力集塵!
- ブロー(送風)作業も可能です。
- 簡易吸塵フードもご用意しております。(別途販売)



レンタル品名	ポータブル集塵機100V
主な型式	411(P)
メーカー	マキタ
本体寸法(D×H×W)(mm)	285×280×287
質量(kg)	9.3
ホース系及び長さ(mm)	径75×L2,500
最大風量(m³)	8.7
集塵容量(ℓ)	100
電圧(V)	100
消費電力(W)	1,050
コード長(m)	5
商品コード	B110

※クリーナー・集塵機等の使用にあたり、ご注意ください。
・廃棄物については必ず処分の後ご返却ください。未処分のままご返却された場合には、処分料(4,500円～)をご請求させていただきます。

●乾湿兼用クリーナー・背負式クリーナー



レンタル品名	乾湿兼用クリーナー	ベビードライ兼用クリーナー	背負式クリーナー
主な型式	490	483P	420-S
メーカー	マキタ	マキタ	マキタ
集じん容量(ℓ)	32	8	2.2
吸水容量(ℓ)	30	6	-
最大風量(m³/min)	3.5	3.5	1.2
電源(V)	単相100	単相100V	単相100
電流(A)	11	11	4
消費電力(W)	1,050	1,050	380
寸法(L×W×H)(mm)	552×398×685	366×334×368	240×140×340
ホース(m)	φ38×2.5	φ38×2.5	φ28×1.5
コード(m)	5	5	5
重量(kg)	13.1	8.1	2.9
商品コード	B100	B097	B101

●集塵機

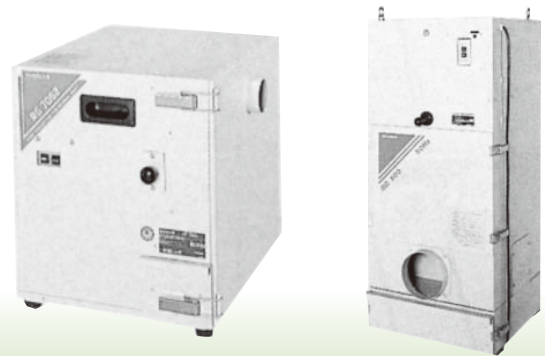

レンタル品名	100V集塵機	200V集塵機2.2kW	
主な型式	RG-70S2	RG-500	
メーカー	日立	日立	
電源(V)	単相100	三相200V	
コード長さ(m)	2.5	5	
モーター(kW)	0.4	2.2	
最大風速(m³/min)	7	50	
最大真空度(kPa)	2.94	2.94	
騒音値(dB)	60	71	
ダストBOX容量(ℓ)	5	39	
フィルタ面積(m²)	1.5	11.6	
ホース径及び長さ(mm)	径75×L5,000	径200×L5,000	
寸法	全幅(mm)	455	600
	奥行(mm)	505	600
	全高(mm)	532	1,405
重量(kg)	42	145	
商品コード	B111	B115	

※仕様は予告無く変更する場合があります。

●プロペラファン(送風機)



F-200

WM-TD



WA2-2

レンタル品名	100V200パイ	100V300パイ	200V400パイ
口径(mm)	200	300	400
主な型式	F-200	WM-TD	WA2-2
メーカー	静岡製機	大西電機	大西電機
電源(V)	単相100	単相100	三相200
電力(W)	150	550	1,500
風量(m ³ /min)	26	70	110
風圧(Pa)	300	300	300
周波数(Hz)	50 60	50 60	50 60
回転数(r.p.m)	3,000 3,600	3,000 3,600	3,000 3,600
重量(kg)	9	15	34
商品コード	B616	B610	B606

●スマートファン

- 軽量コンパクトなスマートファンが登場しました。
- 上下に送風方向を変えることが可能です。
- もちろん300mmダクトを取り付けることも可能です。
- 熱中症対策としても最適です。



レンタル品名	スマートファン100V300パイ
ファン径(mm)	300
主な型式	EPF300A
メーカー	やまびこ
電源(V)	単相100
定格電力(W)	230(50Hz時)
風量(m ³ /min)	47
騒音数値(dB)	71
寸法(L×W×H)(mm)	230×400×390
質量(kg)	8.75
商品コード	B618



※仕様は予告無く変更する場合があります。

●送风管(ダクト・ジャバラ)



※ダクトの接続方法
ダクトを接続するときは、一方のリングを歪めて楕円形とし、他方のリングを下へ押し込み、引きもどして安定させ、先端のヒモを軽く締め付けます。

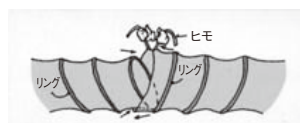

レンタル品名	5m200パイ	5m300パイ	5m400パイ
メーカー	大西電機	大西電機	大西電機
主な型式	SD200	SD300	SD400
口径×長さ(m)	φ200×5	φ300×5	φ400×5
生地	ナイロンターボリン(防災加工)	ナイロンターボリン(防災加工)	ナイロンターボリン(防災加工)
芯線	高剛性合成樹脂	高剛性合成樹脂	高剛性合成樹脂
重量(kg)	2.3	3.4	4.9
商品コード	B964	B961	B963

●集塵フィルター(販売品)

- プロペラファン・スマートファン300パイが集塵機に早変わり。
- 洗浄すれば何度でも使用可能です。



■プロペラファン100V300パイに取付



■スマートファン100V300パイに取付

サイズ：H600、直径360mm(結束ヒモ付)
重量：約0.5kg
商品コード：Y610

●クリーンスイーパー(手押しスイーパー)

- 電源不要。押して歩くだけでカンタンに清掃できます。
- 屋外の清掃に最適な機械です。
- 道路工事の終了時の清掃が時間短縮されます。



NS-RDX

レンタル品名	クリーンスイーパー
主な型式	NS-RDX
メーカー	クリーン工業
清掃幅(mm)	530
寸法(L×W×H)(mm)	690×820×1,070
重量(kg)	29
商品コード	B002

●タフポリッシャー(フロアポリッシャー)

- コンクリート土間の仕上げ、目荒らしに使用します。
- アタッチメントは多種あります。

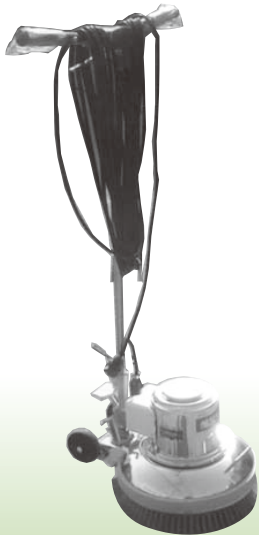

■アタッチメント各種

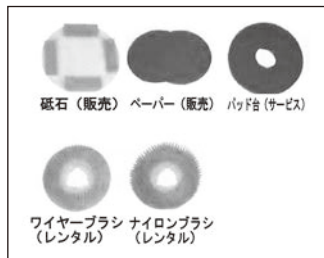

レンタル品名	タフポリッシャー
主な型式	14型
メーカー	岡三機工
電源(V)	100(50/60Hz)
消費電力(kW)	1.2
ブラシ回転数(rpm)	155~180
コード(m)	20
重量(kg)	31.2
商品コード	P001

●電工リール(電工ドラム・コードリール)

- 漏電保護専用遮断機を備えた機材をご用意しております。
- 3芯アース付。温度センサー(焼損防止保護装)も標準装備です。



NF-EB34

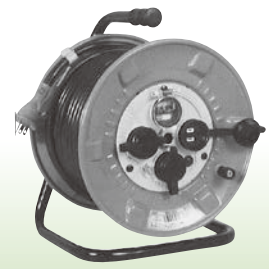

NPW-EB33



- 電線を巻いたまま使用し、電線温度が80℃になると自動的に電気を遮断します。

電源ランプが点灯したままで通電しない時は、温度センサーが働いています。センサーが冷えた後、コソッと音がするまで左のボタンを押しこむと、センサーが復帰します。

レンタル品名	電工リール100V30m	防雨型電工リール100V30m
主な型式	NF-EB34	NPW-EB33
メーカー	日動工業	日動工業
長さ(m)	30	30
電線仕様(電線種×太さ×芯)	VCT2.0×3	VCT2.0×3
電線許容電流(A)	22	22
コンセント	15A Ⓧ4	15A Ⓧ3
重量(kg)	7.5	8.0
商品コード(台)	B810	B811

●ストロングペッカー(強力床材はがし機)



ブレード各種(販売)



- 270mmブレード(標準)
- 153mmブレード(幅狭)
- 270mmサイドカッター付

レンタル品名	ストロングペッカー
主な型式	MS-60A
メーカー	三笠産業
刃巾(mm)	270
電源(V)	単相100
消費電力(W)	550
寸法(L×W×H)(mm)	710×270×700
重量(kg)	63
商品コード	B520

※仕様は予告無く変更する場合があります。

●床材はがし「めくり隊」 ※ブレードのレンタル品をご用意しております。

- 床材(硬質系Pタイル・ウレタン塗装等)のめくり作業に。
- 脅威の能力、1時間あたり100㎡のめくり作業が可能。かつ搭乗型だからラクです。
- バックホーだから段差や坂道でも乗り越えて、施工場所まで自走できます。

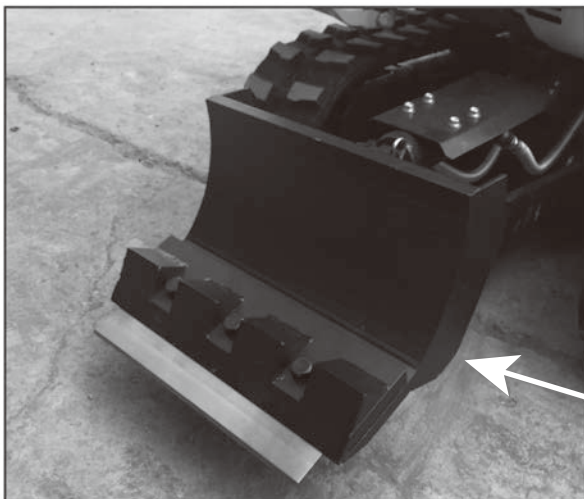

レンタル品名	床材はがし「めくり隊」
主な型式	バックホー(ヤンマー-SV08他) めくり隊本体(フジカワ産業FM-08)
寸法(L×W×H)(mm)	740×370×210
重量(kg)	41
ブレード	上記参照
商品コード	B507

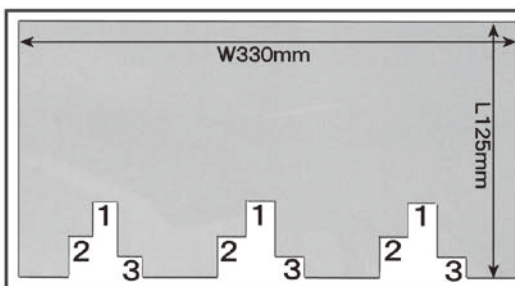

■めくり隊専用ブレード■
 はがし機は、ブレードのシナリ具合が良い程、作業性が高くなります。めくり隊専用ブレードであれば、先端の摩耗に応じて1→2→3の順番で付け替えていけば、常にシナリを維持できます。ブレードは六角幅2.2mmのラジエツで取外しが可能です。

Pタイル等
 コンクリート土間
 めくり隊専用ブレード



●作業イメージ

●小型耕うん機PRO

- 作業も移動もラクラク。かつ深くきれいな仕上がりに。
- 「うね立てパネル」が付いているから、簡易にうねが立てられます。
- コンパクトに折りたためるから、乗用車で運搬可能です。

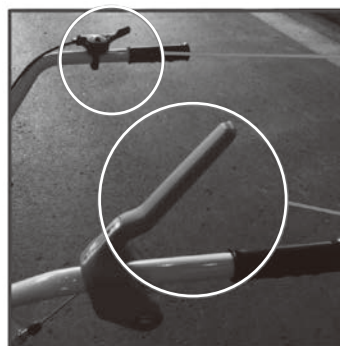

アクセル
 回転数を調整します

クラッチ
 握るとクラッチがつながり、回転がスタートします。通常はクラッチが切れており走行は停止します。

■ハンドルまわり



■乗用車に積み込み可能

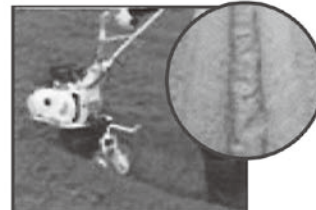

■簡単にうね立てが可能です

レンタル品名	小型耕運機PRO
主な型式	CAR251-MU1
メーカー	やまびこ
寸法(L×W×H)(mm)	1,100×600×1,080
重量(kg)	40
最大出力(kW)	2.2
使用燃料	ガソリン
始動方式	リコイル
商品コード	B650

※仕様は予告無く変更する場合があります。

●ハンディブローア



レンタル品名	ハンディブローア100V
主な型式	RB40SA
メーカー	日立工機
風圧(kPa)	5.5
風量(m³/min)	3.8
電源(V)	単相100
電流(A)	4.8
消費電力(W)	550
回転数(回/min)	16,000
寸法(L×W×H)(mm)	447×36×175
コード長さ(m)	2心×5
重量(kg)	1.7
商品コード	B620

●ハンディ式エンジンバキューマー&ブローア

- 道路の清掃作業に大変便利です。
- 簡単な組換えでバキュームとブローアに使い分け可能です。
- 落ち葉や枝については、細かくしながら収納します。



●簡単な組換えでバキューマーとブローアの変更ができます。

レンタル品名	ハンディ式エンジンバキューマー&ブローア
主な型式	EBV262S
メーカー	やまびこ
寸法(L×W×H)(mm)	330×280×345
重量(kg)	4.3
燃料	混合ガソリン(混合比25:1)
風量(m³/h)	8.7
排気量(mL)	25.4
始動	リコイル
収納量(ℓ)	57
商品コード	B098

●背負式エンジンブローア



- ・手元スロットル調整式・扱いやすいフリーアーム
- ・回転機構&片手ハンドル付で操作しやすいブローパイプ

レンタル品名	背負式エンジンブローア
主な型式	EB630
メーカー	やまびこ
最大風量(m³/min)	17.4
エンジン形式	空冷2サイクル
排気量(ml)	62.0
始動方法	リコイル
使用燃料	混合ガソリン 25:1
燃料タンク(l)	2.0
外形寸法(本体部)長さ×幅×高さ(mm)	460×350×495
本体乾燥質量(kg)	9.0
商品コード	B621

●ブローアゴールネット

- 今までにありそうでなかった、ブローア用の草葉の集積装置です。
- ネットが付いているので、集めた草や葉をそのまま廃棄可能です。
- 折りたたみ式、かつ軽量なので、持ち運びもラクラクです。

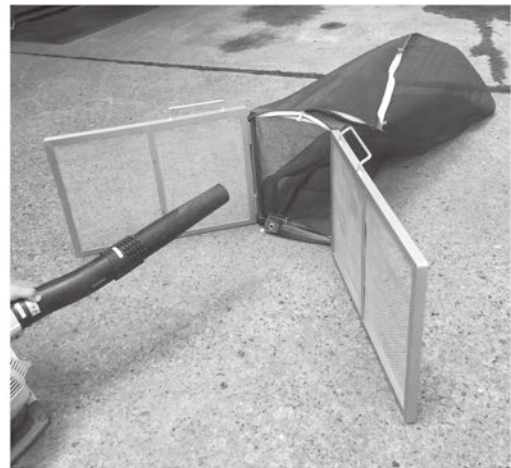

レンタル品名	ブローアゴールネット
メーカー	フジカワ産業
寸法(W×H×D)(mm)	1,780×560×32
重量(kg)	約5
材料	スチール製
商品コード	B603

※仕様は予告無く変更する場合があります。

●ミストファンECO

- ミストの力でエコに冷却します。
- ノズルが無いので目詰まりがありません。



●屋外の冷却に ●工場内の粉塵抑制

レンタル品名	ミストファンECO
主な形式	SFC-104
メーカー	スーパー工業
寸法(L×W×H)(mm)	630×680×1,750
重量(kg)	28
ファン径(mm)	500
タンク量(ℓ)	20 (水道直結可能)
噴霧能力(ℓ/分)	0.046
電源(V)	単相100
定格消費電力(W)	250
商品コード	B407

●スポットクーラー



レンタル品名	スポットクーラー2.2kW(1人用)
主な形式	SS-25EC-1H(100V)
メーカー	スイデン
馬力	1馬力(首振り装置なし)
冷房能力(50/60Hz)(kW)	2.2/2.5
消費電力(50/60Hz)(W)	100V機種: 720/880
寸法(mm)	W390×430×H860
質量(kg)	40
商品コード	P400

※仕様は予告無く変更する場合があります。

●ウォータークーラー



レンタル品名	ウォータークーラー
主な型式	RW-222P
メーカー	日立
タンク容量(L)	5
外形寸法(mm)	幅 340 ×奥行 346 ×高さ 1,030
定格電圧(V)	100
定格周波数(Hz)	50・60 共用
定格消費電力(W)	230/255
性能(L/h)	16/17
製品質量(kg)	27
商品コード	P300

●工場扇



レンタル品名	工場扇
主な型式	45TS-1V
メーカー	スイデン
電源(V)	単相100
风量調節	3段速調整式
羽径(mm)	45
风量(m³/min)	180~215
首振角度	87°
重量(kg)	11
商品コード	B406

●除湿器

- 業務用除湿器です。
- 地下等の換気が悪い場所におけるカビ対策に。

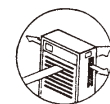

前面から空気を吸い込み、背面と両側面の3面から吹き出す方式です。

レンタル品名	除湿器
主な型式	RD-1020L
メーカー	日立
電源(V)	単相100V
電力(W)	345
除湿能力(ℓ/h)	9.0/1
除湿可能面積(畳)	11~17
温度範囲(°C)	1~40
水タンク容量(ℓ)	7.2(約5.2ℓで自動停止)
寸法(mm)	355×360×655
重量(kg)	24.5
商品コード	B501

●電気ヒーター



レンタル品名	電気ヒーター遠赤外線 ERFT11NS
主な型式	ERFT11NS
メーカー	ダイキン
電源(V)	単相100
消費電流(kW)	1.1
運転電流(A)	11
ヒーター	セラミックコーティングシーズヒーター
電源コード長さ(m)	2
質量(kg)	8.0
外形寸法 縦置時(mm)	724×320×300(突起含む732×320×300)
高さ×幅×奥行 横置時(mm)	594×545×300(突起含む594×567×300)
角度可変(°)	上向き30、下向き5、自動首振70、手動首振60
商品コード	B495

●石油ストーブ各種



KS-67F



FM-183F



ST-3411BY

レンタル品名	対流式石油ストーブ	ブルーヒーター	石油ファンヒーター
主な型式	KS-67F	FM-196F	ST-3411BY
メーカー	トヨトミ	ダイニチ	コロナ
暖房出力(kW)	4.86～6.66	5.60～18.50	0.66～3.40
コンクリート	24畳まで	65畳まで	12畳まで
木造	17畳まで	47畳まで	9畳まで
燃料消費量(L/h)	0.64～0.47	1.80～0.54	0.31～0.07
油タンク容量(L)	7	19	8
燃料継続時間(h)	9.7～13.3	10.5～34.9	16.1～69.4
寸法(置台を含む)高さ×幅×奥行(mm)	482×482×583	724×507×581	442×334×426
質量(約・kg)	11.0	19.0	11.2
消費電力等	単2乾電池2個	単相100V・448W	単相100V・22W
商品コード	B498	B497	B496

●ジェットヒーター



HG30RS



HPE310-L



HPE370

レンタル品名	ジェットヒーターミニ	ジェットヒーター	傾斜型ジェットヒーター
主な型式	HG30RS	HPE310-L	HPE370
メーカー	静岡製機	オリオン	オリオン
発熱量(Kcal/h)	7,600	30,100	36,800
燃料消費量(ℓ/h)	0.91	3.6	4.4
燃料タンク容量(ℓ)	11.0	54	46.0
使用燃料	白灯油	白灯油	白灯油
電源(V)	100	100	100
消費電力(W)	47	135	130
重量(kg)	12	37	36
寸法(L×W×H)(mm)	420×255×535	785×565×770	1,013×535×787
商品コード	B499	B500	B502

※仕様は予告無く変更する場合があります。

●U字溝内吊クランプ

- 完全オート脱着。JIS呼径600mm対応のワイド設計。
- 誰でもカンタンに幅調整(240-600mm)ができます。

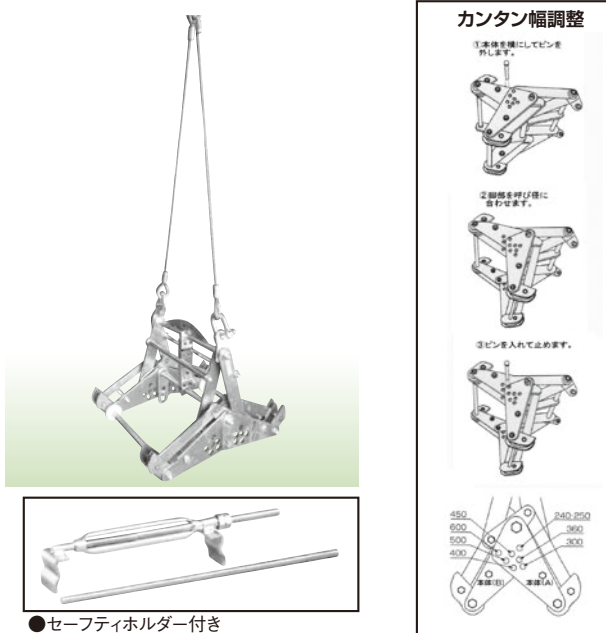

●セーフティホルダー付き

レンタル品名	1t/600mmU字溝内吊クランプ
重量(kg)	22
定格容量(kg)	1,000迄
適応サイズ(mm)	JIS呼径240/250/300/360/400/450/500/550/600
適応長さ(mm)	2,000迄
商品コード	B740

●ブロックバース

- コンクリート製品の揚重作業に使用します。
- 自動で脱着しますので安全です。

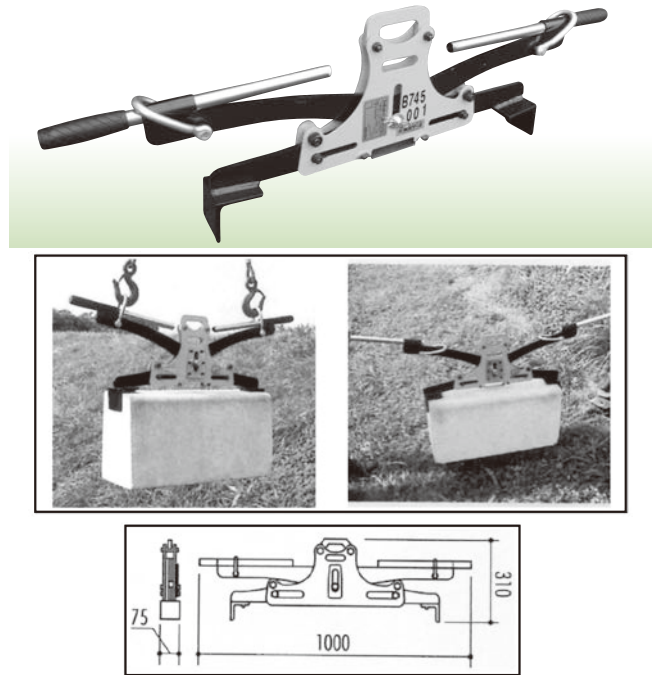

レンタル品名	ブロックバース「マイティオート200」
定格荷重(kg)	200
つかみ巾(mm)	450~600 (2段階調節)
自重(kg)	8
商品コード	B750

●マルチバース

- コンクリート製品の揚重作業に最適です。
- 2台1セットで出荷いたします。

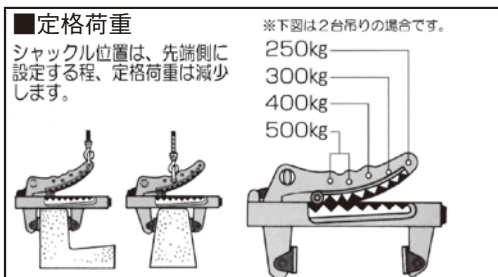
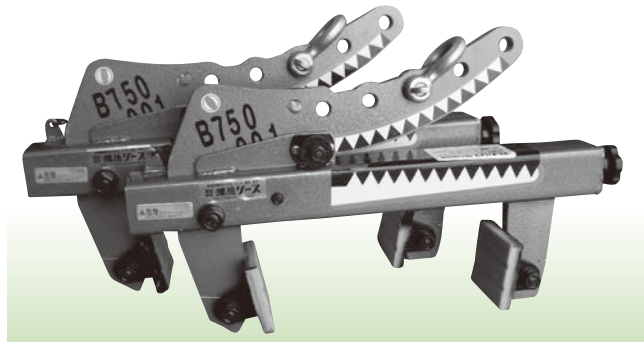

レンタル品名	マルチバース「ワニ1000」2台セット
定格荷重(kg)	1,000/2台使用時 ※1台吊の場合:250
つかみ巾(mm)	0~240 (無段階調節)
自重(kg)	7/1台
商品コード	B745

●チェーンスリング

- 長さ調整機能付きのチェーンスリングです。
- ラッチロックフックが標準仕様で安全です。



レンタル品名	1.1t/1本吊	2.0t/1本吊	3.2t/1本吊	1.9t/2本吊	3.4t/2本吊	5.5t/2本吊
チェーン線径(mm)	6	8	10	6	8	10
チェーン長さ(mm)	2,000	2,000	2,000	2,000	2,000	2,000
使用荷重(t)	1.1	2.0	3.2	1.9	3.4	5.5
マスターリング内径(mm)	60	60	75	60	75	90
重量(kg)	2.7	4.7	8.2	5.0	9.0	14.6
商品コード	B881	B882	B883	B884	B885	B886

※2本吊の使用荷重は、吊り角度60度の場合の荷重です。

※仕様は予告無く変更する場合があります。

建設機械総合レンタル・リース・販売・修理

株式会社 鳴浜リース

<http://www.naruhama.co.jp/>

本 社：【営業部・総務部】

〒170-0013

東京都豊島区東池袋 4-39-1 ナルハマビル

TEL 03-3987-5311

FAX 03-3988-1867

埼玉支店：【営業部・技術部】

〒351-0025

埼玉県朝霞市三原 5-1-20

TEL 048-466-2111

FAX 048-464-3073

【仮設機材センター】

〒351-0001

埼玉県朝霞市大字上内間木 369-1

TEL 048-456-3255 (※納品業者様専用)

FAX 048-423-3256 (※納品業者様専用)

