

# 総合 カタログ Rental Guidance

建機・仮設機材レンタル・販売・修理

株式会社 **鳴浜リース**

なるはま



発電・溶接・照明



ハツリ・研磨・切断



車両系建機・  
不整地運搬車



締め固め



荷あげ



高所作業車・  
レンタカー



ポンプ・高圧洗浄機



クリーナー・  
集塵・送風



造園管理



コンクリート打設



穴あけ・締付



その他の機材



足場



保安



計測



イベント・事務・  
福利厚生



ハウス・トイレ・備品

株式会社鳴浜リースは、  
環境省 Fun to Share に賛同しております



## 必ずお読みください

- レンタル基本約款は必ずお読みください。
- お取引（掛取引）に際しては事前にお申込みが必要です。ご希望のお客様はお気軽にお問い合わせください。
- ご注文は原則ファックス等の書面をお願いいたします。お客様の書式で構いませんので、会社名、現場名、担当者名、連絡先、商品名及び受取日等、必要事項をご連絡ください。
- レンタル品により、使用して頂く最低保証日数を設けているものがあります。
- レンタル品を受け取る際は、故障、破損及び欠品等が無いかお立ち合いをお願いいたします。
- レンタル品をご返却される際、当社はその検査に時間を要し、即日検査報告ができない場合がありますので、その際には後日報告を行うことにご了承ください。
- レンタル品が放射性物質、アスベスト又はダイオキシン等人体に重大な被害を及ぼす可能性がある物質により汚染された場合、当社はそのレンタル品の返却を受け付けません。またレンタル品は全損とし規定の金額をご請求させていただきます。
- レンタカーの車内等に置き忘れた物の保管期間につきましては、ご返却日より 1 ヶ月とさせていただきます。
- レンタカーの使用時におけるタイヤのパンクにつきましては、お手数ですが最寄りのガソリンスタンド等にて、自費で修理を行って頂きますようお願いいたします。
- レンタル機のバックホー等のキャタ外れが発生し、当社整備士が修理を行った場合、その費用は原則有償（出張修理の場合は出張費を含む）となりますのでご了承ください。
- 当社は島しょ部を除く関東地区（1都6県）で営業を行っております。当社のレンタル機を営業地区外でご利用になる場合、また山岳部や海上等の入場が困難な地区でご利用になる場合は、故障修理等の対応ができない場合があります。その際是对応可能場所までお客様のご負担で移動願います。
- 当社は、レンタル品を多くの皆様でご使用頂きたいと考えております。つきましては丁寧にお取扱い頂くよう何卒ご協力ください。
- 上記事項をご確認いただき、伝票にご署名ください。

## レンタル基本約款

- 第1条 貸主は、借主に対し、レンタル料金を、機械が貸主の基地から搬出された日より、使用后、基地へ返還された日までの通算日数を乗じて請求いたします。
- 第2条 借主は、名称、住所、連絡先等、貸主が要求する事項の届出を行い、その変更があった場合には、その日から3日間以内に、変更の届出をいたします。
- 第3条 借主は、レンタル物件（以下物件）の使用保管場所について、貸主に対し届出を行い、変更があった場合には、その日から3日間以内に、変更の届出をいたします。
- 第4条 貸主は、レンタル料金、その他の費用の支払いを、借主に物件の引渡しを行う時、現金にて申し受けます。
- 第5条 貸主が承諾の上、借主の支払条件を別に定める際、次に該当する場合には、借主は期限の利益を失い、期間中のレンタル料金、その他の費用を直ちに支払い、貸主は、借主に何らの催告を要せず、物件を借主の負担により回収することができます。
1. 借主が、定めた支払条件に反して、貸主に対し、レンタル料金、その他の費用の支払いを怠ったとき。
  2. 借主が振出した手形、小切手が不渡りになったとき。
  3. 借主が第三者から仮差押え、仮処分又は強制執行を受けたとき。
- 第6条 借主は、善良なる管理者としての注意義務を以ってレンタル物件を管理するものとし、不当な方法で使用したり、貸主に無断で転貸又は譲渡することは出来ません。
- 第7条 搬出入費用、燃料、油脂費用、水、その他使用に伴う費用は借主の負担といたします。
- 第8条 借主は、賃貸物件の破損及び故障については直ちに貸主に通知し、貸主に確認の上、必要な措置を講じるものとします。
- 第9条 機械等の賃貸物件が故障した場合、その為に生じた工事作業の遅延、その他一切の損害は貸主の負担といたしません。
- 第10条 レンタル期間中に生じた破損、欠品、盗難、紛失による損害は、借主の負担といたします。
- 第11条 借主は暴力団等反社会的勢力ではなく、かつ、何ら関係も持たないことを確約いたします。
- 第12条 本契約に違反した場合、直ちに契約を解除し、貸主は借主に何らの催告を要せず、物件を借主の負担により回収し、借主は期間中のレンタル料金、その他の費用を直ちに支払います。

ホッチキス

ホッチキス

担当者の名刺を  
貼って下さい。

ホッチキス

ホッチキス

担当者の名刺を  
貼って下さい。

## なるはまりスのご案内



■本社 営業部  
〒170-0013  
東京都豊島区東池袋4-39-1ナルハマビル  
TEL 03-3987-5311 • FAX 03-3988-1867

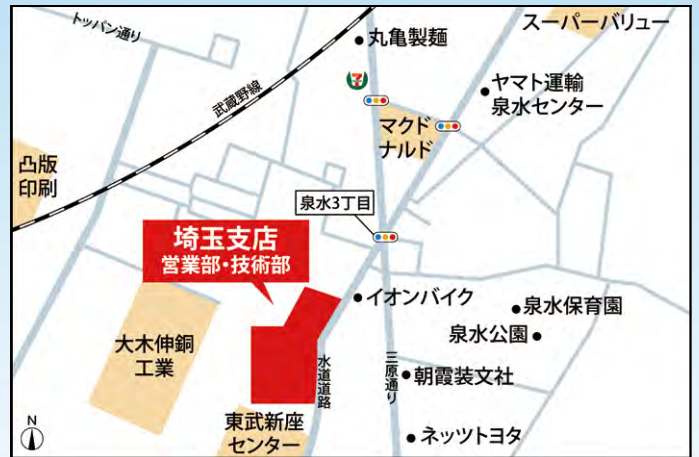

■埼玉支店 営業部・技術部  
〒351-0025  
埼玉県朝霞市三原5-1-20  
TEL 048-466-2111 • FAX 048-464-3073



■埼玉支店 仮設機材センター  
〒351-0001  
埼玉県朝霞市上内間木369-1  
※ご連絡は埼玉支店へお願いします。



■埼玉支店 第2仮設機材センター  
〒351-0032  
埼玉県朝霞市田島407-1  
※ご連絡は埼玉支店へお願いします。



# 穴あけ・締付及び関連機材

## ●コードレスパンチャー

■鋼材厚み9mm、SUS 6mmに穴あけ可能。穴径をお申し出ください。



■コードレスパンチャー (NF209WDF)



■首折れコードレスパンチャー (NF209WMX)



首が曲がります



●ダイス

●ポンチ

■刃物  
丸穴ダイスとポンチ  
1セットは付属です。

### ■対応板厚

丸穴ポンチ・ダイスセット	コードレスパンチャー			首折れコードレスパンチャー		
	一般鋼材 (SS400)	溝形鋼 傾斜面	ステンレス (SUS304)	一般鋼材 (SS400)	溝形鋼 傾斜面	ステンレス (SUS304)
径6mm	t2~t4	-	t3~t4	t2~t4	-	t3~t4
径8mm	t2~t6	-	t3~t4	t2~t6	-	t3~t4
径10mm	t2~t6	t8	t3~t4	t2~t6	t8	t3~t4
径12mm	t2~t9	t8	t3~t6	t2~t9	t8	t3~t6
径14mm	t2~t9	t8	t3~t6	t2~t9	t8	t3~t6
径16mm	t2~t9	t8	t3~t6	t2~t9	t8	t3~t6
径18mm	t2~t9	t8	t3~t6	t2~t9	t8	t3~t6
径20mm	t2~t9	t8	t3~t6	t2~t9	t8	t3~t6

※t=板厚 単位=mm

### ■あご部分寸法 (共通)

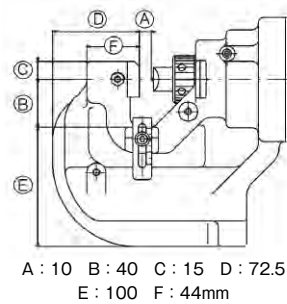

### ■本体寸法 (首折れパンチャー)

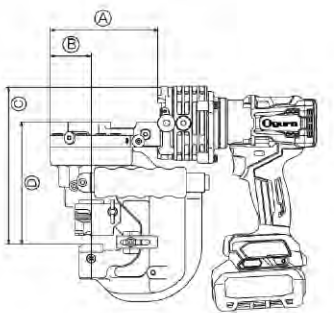

レンタル品名	主な型式	寸法 (mm)	重量 (kg)	電源	商品コード
コードレスパンチャー	NF209WDF	W127×L430×H315	11.3	リチウムバッテリー	B670
首折れコードレスパンチャー	NF209WMX	W151×L428×H345	12.9		B646

## ●振動ドリル

■コンクリート・鉄鋼・木工の穴あけに。チャック式です。



振動ドリル小 DV12V



振動ドリル大 DV20VF



振動ドリル特大 VTP-25



振動ドリル中 DV16V



振動ドリル大 APD201VR



コードレス振動ドリル DV3620DA

レンタル品名	振動ドリル小	振動ドリル中	振動ドリル大	振動ドリル特大	コードレス振動ドリル	
主な型式	DV12V	DV16V	DV20VF	APD201VR	VTP-25	DV3620DA
穴あけ能力 (mm)	コンクリート	12	16	20	20	25
	鉄工	10	13	13	13	16
	木工	15	25	40	40	36
チャック (mm)	1.0~10	1.5~13	1.5~13	1.5~13	3.2~16	1.5~13
電源	390W/100V	590W/100V	820W/100V	720W/100V	750W/100V	リチウムバッテリー36V
寸法(mm)・コード長(m)	L256×H181・2.5	L267×H181・2.5	L414×H148・2.5	L350×H214・2.5	L443×H143・2.5	L344×H247
重量 (kg)	1.4	1.5	2.9	2.7	3.8	3.2
商品コード	C820	C808	C819	C827	C828	

注: 寸法にはドリルの長さを含みません。

※仕様は予告無く変更する場合があります。

# 穴あけ・締付及び関連機材

## ●アトラエース

■刃物のレンタルあります。鋼材に穴をあける機械です。径14~30mm・厚み35mmまで可能。



土台が電磁石になり  
鋼材に固定できます。



■刃物  
(ジェットブローチ・パイロットピン)



注意：ジェットブローチL35でない  
届きません。

■(OP)パイプ取付アタッチメント  
パイプ径40~300mmに対応です。  
ステンレスパイプにも穴あけ可能。

■レンタル刃物(ジェットブローチ・パイロットピンのセット)

刃物径×長さ (mm)	パイロット ピン型式	取扱い
径14×L12	B1	レンタル可 (短期使用 に限る)
径16×L25	B1	
径18×L35	A1	
径20×L35	A1	
径22×L35	A1	
径24×L35	A1	
径26×L35	A1	

注1：上記サイズ以外は販売になります。  
注2：レンタル刃物が消耗した場合は、当店まで  
お持ち頂ければ交換いたします。  
注3：長期使用の場合はお買い求めください。



■切削油  
出庫時に0.5Lは付属いたします。  
追加分は有料です。

主な型式	電源	最大穴あけ 能力(mm)	土台寸法 (mm)	マグネット吸着 最小板厚(mm)	本体寸法 (mm)	重量 (kg)	商品コード
A-3000	680W/100V	径30×L35	W92×L172	9	W221×L352×H415	14	C810

## ●コードレス アトラエース

■刃物のレンタルあります。コードレスタイプの鋼材穴あけ機です。超軽量9kg、径11.5~27mm・板厚25mmまで可能。



土台が電磁石になり  
鋼材に固定できます。



■刃物  
(ジェットブローチ・パイロットピン)



■ハンドルの位置は左右変更可能

■レンタル刃物(ジェットブローチ・パイロットピンのセット)

刃物径×長さ (mm)	パイロット ピン型式	取扱い
径11.5×L20	D1	レンタル可 (短期使用 に限る)
径14×L25	B1	
径16×L25	B1	
径18×L25	A1	
径20×L25	A1	
径22×L25	A1	
径24×L25	A1	
径26×L25	A1	

注1：上記サイズ以外は販売になります。  
注2：レンタル刃物が消耗した場合は、当店まで  
お持ち頂ければ交換いたします。  
注3：長期使用の場合はお買い求めください。



■切削油  
出庫時に0.5Lは付属いたします。  
追加分は有料です。

主な型式	電源	最大穴あけ 能力(mm)	土台寸法 (mm)	マグネット吸着 最小板厚(mm)	本体寸法 (mm)	重量 (kg)	商品 コード
CLO-2725	リチウムバッテリー	径27×L25	W65×L145	6	W141×L366×H150	9	C831

※仕様は予告無く変更する場合があります。

# 穴あけ・締付及び関連機材

## ●モーターコアカッター

■プロ仕様の湿式モーターコアです。鉄筋コンクリート・ブロック・ヒューム管等。210mmまで穿孔可能です。



■(OP) フェンス固定アタッチメント (B176)  
擁壁等の上部穴あけに。壁厚220mm迄



■(OP) 延長バー-L200 (B165)



■(OP) フットベース (B163)  
アンカーが打てない場所



■(OP) レジューサー  
M27→Aロッド (B164)

主な型式	寸法 (mm)	ストローク(mm)	重量(kg)
TS-165	W205×L146×H803	488	14
電源	アンカー	ネジ型式	商品コード
1500W/100V	3/8又は1/2	M27	B160

■レンタルコアビット (長さは250mm) ※短期使用に限る

径(mm)	水バット	フット	コード	径(mm)	水バット	フット	コード
径52	○	○	B166	径110	○	○	B170
径65	○	○	B167	径150	×	×	B178
径75	○	○	B168	径160	×	×	B177
径90	○	○	B169	径210	×	×	B179

注1：水処理パッドは径150mm以上には付属されません。  
注2：フットベースは径130mmまで使用できます。  
注3：上記以外のコアビットは販売になります。  
注4：レンタル刃物が消耗した場合、当店までお持ち頂ければ交換します。

## ●強力ハンドコアドリル 鉄筋コンクリート・ヒューム管用

■鉄筋コンクリート・ヒューム管への穴あけに。乾式です。



■レンタルコアビット (長さは100mm) ※短期使用向け

●鉄筋コンクリート用 (乾式)		●ヒューム管用 (乾式)	
径(mm)	コード	径(mm)	コード
径38	C840	径120	C850
径50	C841	径170	C851
径65	C842	径220	C852
径80	C844		
径100	C843		
径120	C845		

注1：上記以外のコアビットは販売になります。  
注2：レンタル刃物が消耗した場合、当店までお持ち頂ければ交換いたします。

主な型式	寸法 (mm)	重量(kg)	電源	シャンク	商品コード
HR5212	W140×L599×H330	11	1430W/100V	SDSマックス	C818

## ●ハンドコアドリル サイディング・塩ビ・木材・ALC・タイル・トタン・モルタル他用

■様々な素材への穴あけに使用できます。



■レンタルコアビット  
長さは130mmセンタードリル付

品名	コード	品名	コード
径32	C951	径80	C958
径38	C952	径100	C959
径45	C953	径110	C960
径50	C954	径120	C961
径60	C955	径160	C962
径65	C956	径170	C963
径70	C957		

注1：上記以外のコアビットは販売になります。  
注2：レンタル刃物が消耗した場合、当店までお持ち頂ければ交換します。  
注3：短期使用向けです。

主な型式	寸法 (mm)	重量(kg)	電源	シャンク	商品コード
8406	W110×L400×H300	3.6	760W/100V	チャック2~13mm	C941

# 穴あけ・締付及び関連機材

## ●インパクトレンチ・ラチェットレンチ

■ボルト呼び径又はボルト二面幅をご確認のうえ、ソケットサイズ（レンタル）をお申し出ください。



レンタル品名	インパクトレンチ-大	インパクトレンチ-中	インパクトレンチ-小	インパクトレンチ-ミニ	充電式インパクトレンチ	
主な型式	WH-25	WR22SE	WH-16	WR12VE	TW300D	
締付能力	標準ボルト	M22~M30	M14~M24	M12~M20	M10~M16	M10~M20
	高力ボルト	M22~M24	M16~M22	M12~M16	M6~M12	M10~M20
締付トルクN・m (kgf・m)	980 (100)	620 (63.2)	290 (29.6)	170 (17.4)	300 (30.6)	
角ドライブ (mm)	25.4	19	12.7	12.7	12.7	
電源	1330W/100V	1050W/100V	380W (100V)	360W (100V)	リチウムバッテリー18V	
寸法 (mm)	L340×H293	L280×H261	L228×H260	L178×H211	L144×H246	
重量 (kg)	9	4.6	2.9	1.2	1.8	
商品コード	C812	C813	C814	C821	C822	



レンタル品名	ラチェットレンチ
主な型式	RH4
角ドライブ (mm)	12.7
重量 (kg)	0.2
商品コード	C829

### ■六角ボルト（ソケットサイズ）規格表

ねじの呼び (d)	六角ボルト 二面幅(s)	六角高力ボルト 二面幅(s)
M3	5.5	-
M4	7	-
M5	8	-
M6	10	-
M8	13	-
M10	17	-
M12	19	22
M14	22	-
M16	24	27
M18	27	-
M20	30	32
M22	32	36
M24	36	41
M27	41	46
M30	46	50
M33	50	-
M36	55	-
M39	60	-
M42	65	-

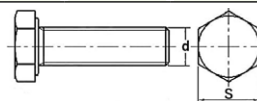

## ●4モード充電式インパクトドライバドリル

■各素材への穴あけ・ビス打込み・ボルト締めまで、1台で多機能です。  
■ソケットセットはレンタル可、プラスマイナスビッドとドリルは販売です。



(レンタル) ソケットセット (二面幅8~24)

主な型式	TP141D	
締付能力※	標準ボルト	M5~M14
	ネジ	M3.5~M6
穴あけ能力※	コンクリート	~8mm
	鉄工	~10mm
	木材等	~21mm
締付トルクN・m (kgf・m)	150 (15.3)	
シャック	六角6.35	
電源	リチウムバッテリー18V	
寸法 (mm)	W79×L171×H250	
重量 (kg)	1.7	
商品コード	C817	

※能力は目安です。素材により異なります。

## ●トルクレンチ

■締付トルクの計測器です。ソケットサイズをお申し出ください。



ソケット (コマ)

### ■標準締付トルク表 (参考値)

ねじの呼び	T(標準) N・m	2.4T(高力) N・m
M3	0.63	1.5
M4	1.5	3.6
M5	3	7.2
M6	5.2	12.2
M8	12.5	29.5
M10	24.5	59
M12	42	100
(M14)	68	166
M16	106	255
(M18)	146	350
M20	204	490
(M22)	282	670
M24	360	860
(M27)	520	1240
M30	700	1700
(M33)	960	2300
M36	1240	3000
(M39)	1600	3800
M42	2000	4800

レンタル品名	QL280 -1/2	QLE1000 N2	QLE2100 N2	
トルク範囲 (N・m)	最小	40	200	500
	最大	280	1000	2100
1目盛 (N・m)	2	5	10	
全長 (mm)	692	1515	1899	
角ドライブ	12.7 (1/2")	25.4 (1")	25.4 (1")	
重量 (kg)	2	7.7	14.6	
商品コード	C833	C834	C835	

基準軸応力:210(N/㎡)  
有効断面積JIS B1082

# 穴あけ・締付及び関連機材

## ●充電式ハンドオーガー

■正逆転切替可能です。地盤が固い場合は下穴をあけてから掘削してください。

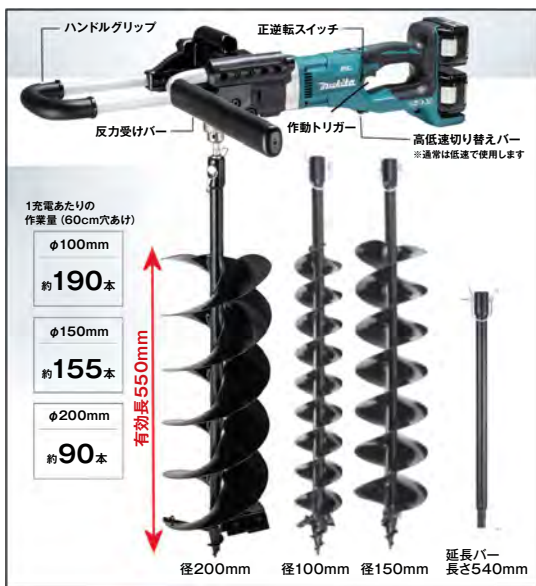

※延長バーは地盤の固さにより使用できない場合があります



### ■本体仕様

主な型式	DG460DZ
寸法 (mm)	W607
	L840
	H223
重量 (kg)	7.7
電源	リチウムバッテリー 18V×2
1充電あたり作業量	径100mm:135本
商品コード	B950

### ■アースドリル (レンタル)

レンタル品名	60パイ	80パイ	100パイ	150パイ	200パイ	延長バー
穴径 (mm)	60	80	100	150	150	-
全長 (mm)	800	800	800	800	800	540
目安深度 (mm)	650	650	650	650	650	-
ネジ丈 (mm)	550	550	550	550	550	-
商品コード	B955	B956	B951	B952	B953	B954

## ●電動ハンドオーガー

■叩きながらドリルするので、固い土壌でも穿孔可能です。アースドリルの長さ延長はできません。



### ■本体仕様

主な型式	電源	回転数(回/分)	重量(kg)	コード長(m)	シャンク	商品コード
DH40MC	1100W/100V	620	6.8	5	SDS-max	B930

### ■アースドリル (レンタル)

レンタル品名	60パイロング	60パイ	80パイ	100パイ	150パイ
穴径 (mm)	60	60	80	100	150
全長 (mm)	1350	900	900	900	900
目安深度 (mm)	1100	750	750	750	750
ネジ丈 (mm)	850	400	400	400	450
商品コード	B931	B932	B933	B934	B935

## ●アースオーガー ミニ油圧ショベル用

■P39を参照ください。3tクラスバックホー用です。



## ●油圧ハンドオーガー

■P28を参照ください。油圧パワーユニット用です。



## ●油圧横堀オーガー

■P28を参照ください。油圧パワーユニット用です。





# 穴あけ・締付及び関連機材

## ●水すましAT（水循環式無振動ドリル）

■無振動だから建物内に音や振動を入れません。また粉塵を発生させないので修理を汚しません。

■改修工事における外壁タイルの剥落防止作業、足場の壁つなぎ用のアンカー穿孔に最適です。



### ●ドリル本体

電 源	750W/100V
コ ー ド 長 (m)	2.5
重 量 (kg)	2.5
商 品 コ ー ド	C860

### ●循環装置

電 源	120W/100V
タ ン ク (ℓ)	2
重 量 (kg)	3
ホ ー ス 長 (m)	2.8

### ●消耗品（販売）

ビットセット径12.7	Y860
ビットセット径14.5	Y865
ビットセット径16.5	Y863
ビットセット径18.0	Y861
ろ 過 フィ ル タ ー	Y862

※ビットセットは、ビット・プッシュ・ゴムパッドのセットです

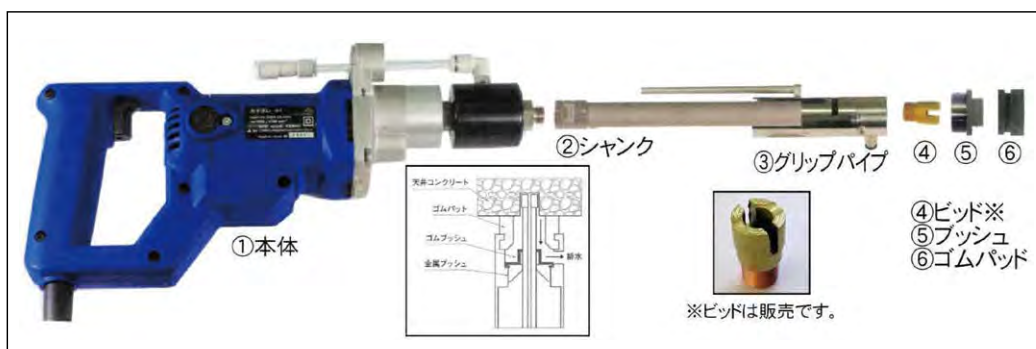

## ●低振動・集塵コードレスハンマードリル ●集塵コードレスハンマードリル

■作業性の高いコードレスかつ集塵機能が付いたハンマードリルです。（穴あけ専用）

■通常のハンマードリルはP30を参照ください。



ヒルティ  
低振動集塵コードレス  
ハンマードリル  
TE6-A36P2

低振動で充電式、  
かつ集塵機能付きだから  
改修工事に最適です。

HEPAフィルター

HEPAフィルター



HR244DRKV



HR182DZKV

レンタル品名	ヒルティ低振動集塵コードレスハンマードリル	18V集塵コードレスハンマードリル	14.4V集塵コードレスハンマードリル
主な型式	TE6-A36P2	HR244DZKV	HR181DZKV
コンクリート穴あけ能力 (mm)	20	24	18
消費電力等	36V専用バッテリー	リチウムバッテリー18V	リチウムバッテリー14.4V
本体寸法 (mm)	L344×H215	L443×H293	L431×H285
重量 (kg)	3.7(バッテリー含む)	4.3(バッテリー含む)	3.3(バッテリー含む)
シャンク	SDSプラス	SDSプラス	SDSプラス
商品コード	B517	C836	C837

## ●充電式ツライチカッター ●充電式全ネジカッター

■コードレスだから作業性が高い。



HSC-25BLN

SC102DZK



■3.5mm以内で際切り可



レンタル品名	充電式ツライチカッター (チップソーカッター)	充電式全ネジカッター
主な型式	HSC-25BLN	SC102DZK
最大切断能力	鉄筋径D25 (SD490)	W3/8、M10全ネジ 最小切断長さ20mm
電 源	リチウムバッテリー18V	リチウムバッテリー18V
本体寸法 (mm)	W137×L471×H139	W103×L194×H308
重 量 (kg)	4.0 (バッテリー含む)	3.2 (バッテリー含む)
備 考	チップソー販売、ツラから 3.5mm以内で切断可能	ステンレスネジ、軟鋼ネジ可
商品コード	B189	B190

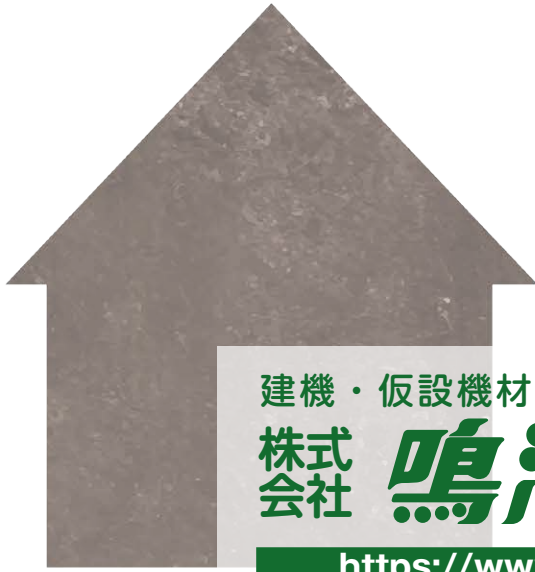

建機・仮設機材レンタル・販売・修理

株式  
会社

**鳴浜リース**

<https://www.naruhama.co.jp>

本 社:【営業部・総務部】

〒170-0013

東京都豊島区東池袋4-39-1 ナルハマビル

TEL.03-3987-5311

FAX.03-3988-1867

営業時間 9:00~18:00

埼玉支店:【営業部・技術部】

〒351-0025

埼玉県朝霞市三原5-1-20

TEL.048-466-2111

FAX.048-464-3073

営業時間 7:00~18:00

【仮設機材センター】

〒351-0001

埼玉県朝霞市上内間木369-1

TEL.048-466-2111 (※納品業者様用)

FAX.048-464-3073

営業時間 8:00~18:00

